

VERMEIREN

Carpo 2 SE

Carpo 2 XD SE

MANUAL DE INSTRUCȚIUNI





Cuprins

Cuprins	1
Introducere	2
1 Produsul dumneavoastră	3
1.1 Descriere	3
1.2 Accesorii	4
2 Înainte de utilizare	5
2.1 Scop	5
2.2 Instrucțiuni generale de siguranță	5
2.3 Simboluri pe trotinetă	6
2.4 Transport	6
2.5 Prima utilizare și depozitare	7
3 Utilizarea trotinetei	8
3.1 Prima plimbare	8
3.2 Operarea scuterului	8
3.3 Urcarea și coborârea de pe trotinetă	12
3.4 Maneta de frână și de acționare liberă	13
3.5 Întrerupător de baterie	13
3.6 Reglaje ale elementelor care afectează confortul de utilizare	14
3.7 Deconectare automată a alimentării	16
3.8 Încărcarea bateriilor	17
3.9 Siguranțe termice	18
3.10 Sistem de prevenire a răsturnării.....	19
4 Întreținere	20
4.1 Curățare	20
4.2 Durata de viață utilă așteptată	21
4.3 Reutilizare	21
4.4 Încetarea utilizării	21
4.5 Garanție	21
5 Diagnosticarea și rezolvarea problemelor	22
6 Parametri tehnici	23



Introducere

Felicitări! Acum sunteți proprietarul unei trotinete Vermeiren!

Scuterul a fost construit de personal calificat și dedicat. A fost proiectat și fabricat în conformitate cu standardele înalte de calitate pe care Vermeiren le respectă.

Vă mulțumim pentru încrederea acordată Vermeiren și produselor sale. Acest manual vă va ajuta să operați trotineta și să utilizați funcțiile acesteia. Vă rugăm să citiți manualul cu atenție.

Îți va permite să te familiarizezi cu funcționarea, capacitățile și limitele trotinetei.

Dacă aveți alte întrebări, vă rugăm să contactați distribuitorul local. Aceștia vă vor ajuta cu plăcere.

Notă importantă

Pentru a asigura siguranța și a prelungi durata de viață a produsului dumneavoastră, vă rugăm să aveți grijă de acesta și să îl inspectați și să îl reparați periodic.

Acest manual reflectă cel mai recent stadiu de dezvoltare a produsului. Vermeiren își rezervă dreptul de a face modificări la acest tip de produs fără nicio obligație de a adapta sau înlocui produse similare, livrate anterior.

Ilustrațiile produselor oferă explicații suplimentare ale instrucțiunilor din acest document.

Detaliile produsului afișat pot diferi de produsul real pe care îl dețineți.

Informații disponibile Site-

ul nostru web [de la adresa http://www.vermeiren.com/](http://www.vermeiren.com/) oferă întotdeauna cea mai recentă versiune a informațiilor conținute în acest manual. Vă rugăm să verificați acest site web în mod regulat pentru orice actualizări.

Persoanele cu deficiențe de vedere pot descărca o versiune electronică a acestui manual și o pot asculta folosind un software de conversie a textului în vorbire.



Acest manual de utilizare
Pentru utilizator și distribuitor specializat



Manual de utilizare pentru încărcătorul de baterii.
Pentru utilizator și distribuitor specializat



Manual de service pentru scutere
Pentru vânzătorul specializat



Declarație CE de conformitate

1 Produsul dumneavoastră

1.1 Descriere



1. Tetieră 2.
Spătar
3. Cotieră 4. Scaun
5. Roată spate 6.
Suport pentru
picioare 7. Roată față 8. Far 9.
Semnalizatoare 10.
Oglindă retrovizoare 11.
Mâner 12. Coș



13. Manetă de acționare liberă 14.
Stop spate 15. Sistem
de prevenire a răsturnării 16.
Plăcuță de
identificare



1.2 Accesorii

Următoarele accesorii sunt disponibile pentru trotinetele Carpo 2 SE, Carpo 2 XD SE:

- Parbriz • Oglindă retrovizoare •
Frână de mână • Suport
minge • Portbagaj
superior • Suport butelie
oxigen • Suport rolator •
Roată de rezervă

PL



2 Înainte de utilizare

2.1 Scop

Această secțiune oferă o scurtă descriere a utilizării preconizate a trotinetei. Restul secțiunilor instrucțiunilor includ avertismente importante. Acestea avertizează utilizatorii cu privire la o posibilă utilizare greșită a produsului.

- Această trotinetă este clasificată ca produs din clasa C și este destinată utilizării în exterior. • Această trotinetă este destinată transportului unei singure (1) persoane cu o greutate maximă de 150 kg. Nu este destinată transportului de bunuri, obiecte sau oricărei alte utilizări în afară de transportul descris anterior.
- NU utilizați trotineta dacă utilizatorul suferă de o tulburare fizică sau mentală, cum ar fi deficiențe de vedere, deficiențe mintale, hemiplegie sau paraplegie, care ar putea pune în pericol utilizatorul sau alte persoane în timpul mersului cu trotineta.
Din aceste motive, vă rugăm să consultați medicul înainte de a utiliza trotineta și asigurați-vă că distribuitorul specializat i-a citit sfatul. • Dacă este cazul, utilizați doar accesorii și piese de schimb aprobate de medicul dumneavoastră.
de Vermeiren.
- Vă rugăm să vă familiarizați cu toate specificațiile și limitările trotinetei dumneavoastră, enumerate în Secțiunea 6. • Acest produs este garantat în condiții normale de utilizare și întreținere, așa cum este descris în acest manual. Deteriorarea produsului cauzată de utilizarea necorespunzătoare sau de lipsa de întreținere va anula garanția.

2.2 Instrucțiuni generale de siguranță

 **AVERTIZARE** Risc de vătămare corporală și/sau

deteriorare Vă rugăm să citiți și să urmați instrucțiunile din acest manual.

Nerespectarea acestor instrucțiuni poate duce la vătămări corporale sau la deteriorarea scuterului.

Când utilizați trotineta, vă rugăm să rețineți avertismentele generale: • Nu

utilizați trotineta dacă vă aflați sub influența alcoolului, medicamentelor sau a altor substanțe care vă pot afecta capacitatea de a conduce. • Rețineți că unele părți

ale trotinetei se pot încălzi sau reci foarte tare din cauza temperaturii ambiante, a luminii solare, a dispozitivelor de încălzire etc. sau se pot încălzi de la motor în timpul mersului. Fiți atenți când le atingeți. Purtați îmbrăcăminte de protecție pe vreme rece. După mers, lăsați trotineta/motorul să se răcească. • Înainte de a porni trotineta, acordați atenție situației/împrejurimilor utilizatorului. Înainte de pornire, ajustați viteza la condițiile de mers. Vă recomandăm să mergeți la cea mai mică viteză în interior. Când mergeți în aer liber, puteți ajusta viteza la cea la care vă simțiți confortabil și în siguranță.

- Rețineți ÎNTOTDEAUNA că trotineta se poate opri brusc dacă bateria se descarcă sau dacă este activată o funcție de siguranță pentru a proteja trotineta de daune ulterioare.
De asemenea, ar trebui să verificați cauzele descrise în Capitolul 5.
- Trotineta a fost testată pentru compatibilitate electromagnetică. Respectarea standardului a fost confirmată. Cu toate acestea, sursele de câmpuri electromagnetice, cum ar fi câmpurile telefoanelor mobile, generatoarele sau sursele de alimentare de mare putere, pot afecta caracteristicile de conducere ale trotinetei. În schimb, componentele electronice ale trotinetei pot interfera cu alte dispozitive electronice, cum ar fi sistemele de alarmă ale magazinelor sau ușile automate. Prin urmare, recomandăm inspectarea regulată a trotinetei pentru deteriorări și uzură, deoarece acestea pot cauza interferențe crescute (vezi și Capitolul 4). • Conduceți numai pe suprafețe plane, unde cele patru roți motoare sunt în contact cu solul, iar contactul trotinetei cu solul permite o deplasare și o utilizare în siguranță.



Asigurați-vă că mâinile, hainele, curelele, cataramele sau bijuteriile nu intră în contact cu mâinile în timpul operațiune prinsă de roți sau alte piese în mișcare.

2.3 Simboluri pe trotinetă Simbolurile

din lista următoare se aplică trotinetei. Simbolurile lipsă pot fi găsite în standardele ISO relevante (ISO 7000, ISO 7001 și IEC 417).



Greutatea maximă a utilizatorului



Utilizare în exterior



Pentru uz interior (pentru încărcătorul de baterii)



Pantă maximă sigură în °.



Viteză maximă



Denumirea tipului



Risc de prindere în capcană

2.4 Transport

2.4.1 Transportul scuterului

Cel mai bine este să transportați trotineta în modul neutru. Selectați modul neutru și rotiți trotineta în locația dorită.

Dacă acest lucru nu este posibil, puteți muta trotineta urmând acești pași:

1. Opriți trotineta.
2. Scoateți piesele slăbite (scaunul și bateriile).
3. Depozitați piesele detașabile într-un loc sigur.
4. Împreună cu 2 sau 3 persoane, mutați cadrul + coloana de direcție în locația dorită. Apăsați cadrul pe șasiu sau pe părțile solide ale cadrului, nu pe barele de protecție sau pe piesele din plastic.

2.4.2 Transportul cu mașina



Risc de vătămare corporală - trotineta nu trebuie utilizată ca scaun într-un vehicul.



Risc de vătămare corporală

- Îndepărtați toate piesele detașabile înainte de transport.

În timpul transportului, nicio persoană sau obiect nu este permisă sub scuter, pe suport pentru picioare sau scaun.

Asigurați-vă că trotineta este fixată corespunzător pentru a evita rănirea pasagerilor în timpul utilizării. coliziune sau frânare bruscă.

Nu introduceți degetele între componentele trotinetei.



Cea mai bună modalitate de a transporta o trotinetă într-o mașină este să o conduci în interior folosind o rampă.

Dacă nu aveți experiență în utilizarea unei rampe, puteți activa modul neutru și împinge trotineta în mașină folosind rampa.

Dacă trotineta nu încapă în mașină, o puteți transporta și urmând acești pași:

1. Îndepărtați toate piesele detașabile înainte de transport (scaunul etc.).
2. Depozitați piesele detașabile într-un loc sigur.
3. Dacă este posibil, scoateți bateriile/cutiile de baterii pentru a reduce greutatea.
4. Coborâți modulul de control folosind reglarea unghiului.
5. Puneți trotineta într-o mașină cu 2 sau 3 persoane.
6. Fixați în siguranță cadrul scuterului la vehicul.

PL

2.5 Prima utilizare și depozitare

AVERTIZARE

Risc de deteriorare a bateriei

Nu lăsați bateria să se descarce complet. Nu întrerupeți ciclul de încărcare. Deconectați încărcătorul numai atunci când bateria este complet încărcat.

Asigurați-vă că trotineta este depozitată într-un loc uscat pentru a preveni apariția mușgaiului și deteriorarea tapițeriei. Dacă este necesar, așezați o husă de protecție peste trotinetă.

Detalii tehnice privind depozitarea: vezi capitolul 6.

Înainte de a utiliza trotineta, asigurați-vă că bateria este complet încărcată.

Consultați distribuitorul pentru a verifica dacă bateria a fost deja încărcată. Pentru a încărca, urmați instrucțiunile de încărcare din §3.8.



3 Folosirea unui scuter

AVERTIZARE

Risc de accidentare

Citiți mai întâi capitolele anterioare și familiarizați-vă cu utilizarea prevăzută.

NU utilizați trotineta până nu ați citit și înțeles toate instrucțiunile. • Dacă aveți îndoieli sau întrebări, vă rugăm să contactați distribuitorul local specializat, îngrijitorul sau consultantul tehnic care vă va putea ajuta.

3.1 Prima călătorie

AVERTIZARE

Risc de vătămare corporală și

deteriorare • Înainte de a urca sau a coborî de pe trotineta, asigurați-vă că este oprită. • Deconectați întotdeauna încărcătorul de la trotineta înainte de a o utiliza.

i Pasagerii ar trebui să se asigure că știu cum să opereze o trotineta înainte de a încerca să o conducă în zone aglomerate și potențial periculoase. Exersați mai întâi într-un spațiu larg, deschis, cu puțini trecători, și cereți sprijinul cuiva.

1. Asigurați-vă că:

trotineta se află pe o suprafață plană, cu toate roțile atingând solul; • bateria este complet încărcată, vezi § 3.8; • motorul este cuplat la sistemul de propulsie, vezi § 3.4; • anvelopele sunt umflate corect, vezi § 6; • utilizatorul stă în poziția corectă; • toate reglajele sunt fixate în siguranță.

2. Porniți trotineta, consultați § 3.2.

3. Setează viteza la cea mai mică valoare, consultați §3.2.

4. Așezați ambele mâini pe mânerele de reglare a înclinării coloanei de direcție.

5. Trageți ușor de maneta de control din dreapta pentru a vă deplasa înainte. Folosiți maneta de control din stânga pentru a vă deplasa înapoi. Eliberați maneta pentru a opri. Repetați de mai multe ori.

6. Odată ce șoferul se simte mai încrezător, poate repeta testele la o viteză mai mare.

7. Acum poți încerca să te rotești înainte și înapoi. Repetă de mai multe ori.

8. După mers, asigurați-vă că trotineta este stabilă.

9. Opriti trotineta și scoateți cheia pentru a preveni furtul.

3.2 Operarea scuterului

AVERTIZARE

Risc de vătămare corporală sau deteriorare

• NU mergeți pe pante, obstacole, trepte sau borduri care sunt mai mari decât mai mare decât cea descrisă în parametrii tehnici din capitolul 6.

• Respectați reglementările locale de trafic; acestea pot varia de la o țară la alta. • Nu reglați niciodată viteza în timp ce conduceți.

• Luați în considerare condițiile meteorologice. Evitați să mergeți în condiții de umiditate, căldură, zăpadă, gheață sau temperaturi sub zero grade; consultați specificațiile tehnice din Capitolul 6. • Pentru a preveni răsturnarea, încercați să virați larg atunci când abordați curbe și viraje. Nu luați curbe și nu conduceți cu viraje bruște. În pasajele înguste, mergeți drept înainte pentru a preveni blocarea trotinetei. • Nu vă aplecați prea mult la stânga/dreapta/înainte/înapoi în timp ce stați pe trotineta pentru a evita răsturnarea. Fiți deosebit de atenți când urcați, coborâți sau peste obstacole.

Acordați atenție celorlalți participanți la trafic pentru care trotineta ar putea reprezenta un obstacol. Fiți deosebit de atenți când virajați, întoarceți și dați cu spatele. Dacă sunteți începător în a merge cu spatele, exersați într-o zonă deschisă înainte de a porni. Semnalați intenția dumneavoastră de a vira înainte de a vira.

Când mergeți în interior, utilizați doar cea mai mică setare de viteză. Nu opriți trotineta în timp ce mergeți, deoarece acest lucru o poate face să se oprească. Urgență și poate provoca un accident și vătămări corporale.

Luați în considerare distanța de frânare. Consultați și datele tehnice din Capitolul 6. Rețineți că distanța de frânare depinde de viteză, suprafața drumului, vreme, pantă și greutatea utilizatorului.

- Aveți grijă să nu existe gropi sau denivelări pe drum care ar putea provoca blocarea roților.

3.2.1 Operarea operatorului

Porniți trotineta rotind cheia. Indicatorul de încărcare (1) se va aprinde și va afișa nivelul curent de încărcare a bateriei.

Apăsați butonul de control al vitezei (4, 5, 6) pentru a selecta viteza de deplasare dorită.

o Apăsați butonul (6) pentru a selecta între setările de viteză mare/mică. o Apăsați butonul (4) pentru a reduce viteza în limita setării selectate. o Apăsați butonul (5) pentru a crește pilotul automat. • Pentru a claxona, apăsați butonul claxonului (7). • Pentru a aprinde farurile și stopurile, apăsați

butonul de lumini (8). • Pentru a aprinde luminile de avarie,

apăsați butonul (11). • Pentru a aprinde semnalizatoarele, apăsați butonul corespunzător

(10) (semnalizare dreapta) sau (9) (semnalizare stânga). Buzzerul va suna

atunci când semnalizatoarele sunt activate.

- Pentru a comuta funcția manetei de viteză, apăsați butonul (12) și țineți-l apăsat timp de 3 secunde. Maneta din stânga poate fi acum utilizată pentru a conduce înainte, iar maneta din dreapta pentru a conduce înapoi. Apăsați din nou butonul (12) și țineți-l apăsat timp de 3 secunde pentru a comuta din nou. • Apăsați butonul MODE (2) pentru a comuta între kilometrajul total sau distanța curentă parcursă.



1. Indicator nivel baterie / afișaj LCD

2. Buton MODE

3. Butonul SETARE

4. Regulator de viteză (lent)

5. Regulator de viteză (rapid)

6. Comutator de viteză

7. Corn

8. Lumini (față și spate)

9. Semnal de direcție (stânga)

10. Semnal de direcție (dreapta)

11. Lumini de urgență

12. Buton comutator manetă de viteză

3.2.2 Afișaj LCD

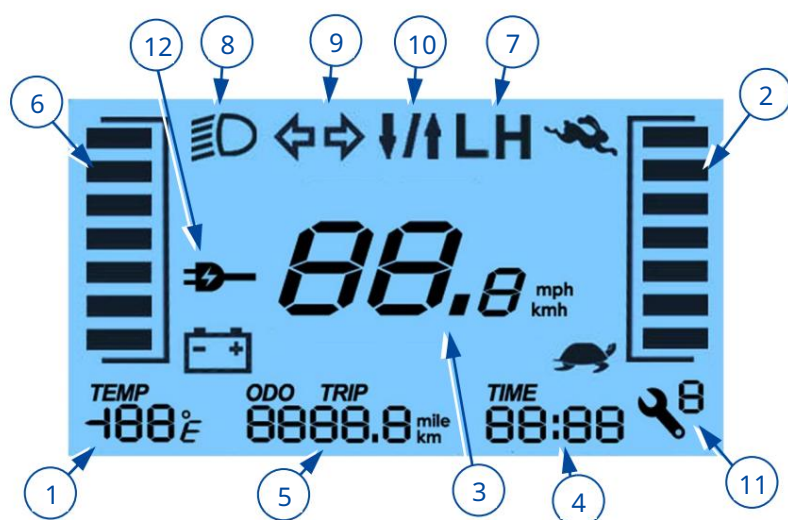

1. Afișajul temperaturii
2. Bara de viteză
3. Afișajul vitezei
4. Afișajul orei
5. Afișarea kilometrajului sau a distanței
6. Indicator luminos de încărcare a bateriei
7. Afișaj mod viteză mare/mică
8. Lumini aprinse
9. Indicator luminos stânga/dreapta, de avarie
10. Comutarea manetei de viteză
11. Cod de eroare al controlerului
12. Încărcare

Setarea orei este legată de sistemul de baterii. După înlocuirea sau conectarea unor baterii noi, setarea orei trebuie resetată.

Sistemul are o memorie a kilometrajului. Nu este nevoie să resetați afișajul kilometrajului după înlocuirea bateriilor.

3.2.3 Setare

Presă **SET** pentru a schimba modul, pentru a schimba ora și afișajul.

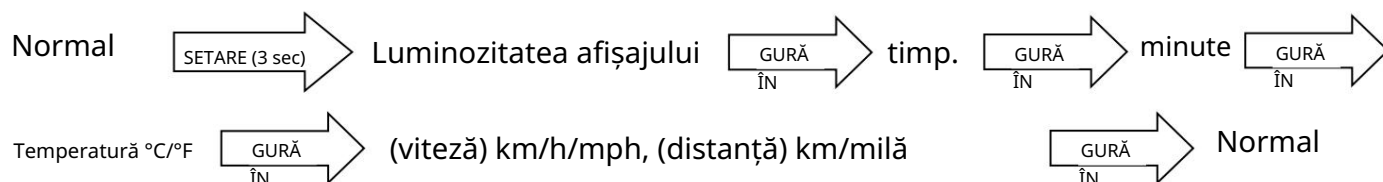

Vermeiren este responsabilă pentru modificările de software. Pentru întrebări sau actualizări, vă rugăm să contactați distribuitorul sau Vermeiren.

3.2.4 Funcționarea frânei

Aplicarea frânelor electromagnetice:

1. Eliberați maneta de viteză. Frâna electromagnetă din motor va fi activată, și trotineta se va opri.

Pentru a acționa frâna de mână (opțional) - frâna de urgență: 1. Trageți maneta de frână (1) spre mâner.
2. Eliberați maneta de frână.

Pentru a acționa frâna de mână (opțional) - frâna de parcare:

1. Trageți maneta de frână (1) spre mâner și blocați-o folosind butonul.
2. Apăsăți din nou maneta de frână pentru a elibera butonul.

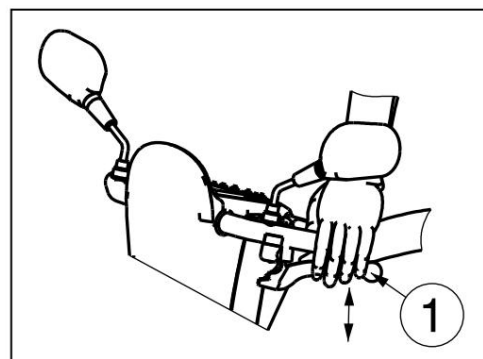

Forța frânei de mână poate fi reglată folosind regulatorul cablului de frână.



3.2.5 Conducerea unui scuter

 **AVERTIZARE** Risc de accidentare

Nu utilizați ambele părți ale controlului de viteză în același timp. Acest lucru poate face imposibilă controlul scuter.

Mișcați maneta de viteză în direcția dorită:

TRAGERE CU MÂNA DREAPTĂ = MERGI ÎNAINTE

TRAGERE CU MÂNA STÂNGĂ = ÎNAPOI

Tragerea mai puternică a manetei va crește viteza în limita setării de viteză selectate. Folosiți setări de viteză mai mari doar atunci când puteți opera și controla cu ușurință trotineta.

După pornirea trotinetei, așteptați 3 secunde înainte de a trage de maneta de accelerație. În caz contrar, claxonul va suna ca avertizare și trotineta nu se va mișca. În acest caz, opriți și porniți trotineta din nou.

3.2.6 Frânarea

Pentru a frâna, eliberați accelerația. Aceasta va readuce trotineta la ralanti și o va opri ușor. Exersați accelerarea și frânarea pentru a vă obișnui cu trotineta. Conducătorul trebuie să poată evalua reacțiile trotinetei în timpul conducerii și frânării.

3.2.7 Conducerea în curbe și viraje

 **AVERTIZARE** Risc de accidentare din cauza răsturnării

- Reduceți viteza înainte de a intra într-o curbă sau de a conduce într-o curbă.
- Mențineți întotdeauna o distanță adecvată față de curbe și obstacole.
- Nu conduceți vehiculul în formație "S" și nu faceți viraje bruște.

Când conduceți în curbe și viraje, rotiți volanul cu ambele mâini în direcția de mers dorită.

Este extrem de important să te asiguri că ai suficient spațiu pentru viraje și luarea virajelor. Pasajele înguste trebuie abordate cu o curbă largă, astfel încât să intrați în partea cea mai îngustă cât mai drept posibil din față. Rețineți că, în majoritatea cazurilor, partea din spate a unei trotinete este mai lată decât partea din față.

3.2.8 Deplasare înapoi

Viteza de deplasare înapoi este redusă automat în comparație cu deplasarea înainte. De asemenea, recomandăm utilizarea celei mai mici setări de viteză la deplasarea cu spatele.

Rețineți că direcția de virare atunci când conduceți cu spatele este opusă celei atunci când conduceți cu față. Trotineta se va roti direct în direcția dorită.

Claxonul va emite un bip când trotineta este în marșarier.

3.2.9 Alei de acces

 **AVERTIZARE** Risc de vătămare corporală și/sau deteriorare

Nu puneți trotineta în modul de deviere a vitezei atunci când se află pe o pantă. Trotineta se poate încep să se miște, provocând rănirea șoferului și a trecătorilor.

Nu virati când coborâți o pantă, deoarece greutatea scuterului poate cauza

Înainte de a urca sau a coborî o pantă, asigurați-vă că toate cele patru roți ating solul.

Mersul în urcare •

Mergeți în linie dreaptă pe o pantă, cu viteză mai mare, înclinându-vă ușor înainte. Mersul în unghi sau prea încet poate duce la răsturnarea sau căderea de pe trotinetă.

- Nu vă întoarceți niciodată pe un deal.

Coborârea

pantei • Pe o pantă, mergeți în linie dreaptă (înainte sau înapoi) cu o viteză mai mică. Dacă mergeți în unghi sau prea repede, riscați să vă răsturnați sau să cădeți de pe trotinetă.

Când coborâți panta, aplecați-vă ușor în spate când conduceți înainte. Când coborâți panta, aplecați-vă ușor în față când conduceți înapoi.

3.2.10 Trecerea peste obstacole



AVERTIZARE

Risc de rănire din cauza manevrelor neașteptate

Nu folosiți trotineta pe scări rulante. Abordați întotdeauna bordurile din față. Când urcați sau coborâți pante, asigurați-vă că toate roțile ating pământul.

Trotineta poate fi utilizată pe trepte cu o înălțime maximă de 100 mm. Pentru a face acest lucru, este necesară o înclinare de 500 mm.



3.3 Urcarea și coborârea de pe trotinetă

1. Parcați trotineta cât mai aproape de punctul de transfer.
2. Asigurați-vă că trotineta este oprită.
3. Rotiți cotiera în sus pe partea de transfer.
4. Dacă este necesar, rotiți scaunul (vezi §3.6.2).
5. Poți urca/coborâ de pe trotinetă.

3.3.1 Poziționarea corectă a scuterului

Câteva recomandări pentru utilizarea confortabilă a trotinetei: 1. Poziționați partea inferioară a spatelui cât mai aproape de spătar.

2. Asigură-te că ai coapsele horizontale.



3.4 Maneta de frână și de deviere a vitezei



AVERTIZARE

Risc de vătămare corporală și/sau deteriorare

- Maneta de deviere a roții libere poate fi acționată doar când trotineta este OPRITĂ! • Dacă utilizatorul are limitări de mobilitate, maneta de deviere a roții libere trebuie acționată de asistent. NU acționați NICIODATĂ maneta în timp ce sunteți așezat.

Trotineta este echipată cu un sistem de roți libere care poate fi accesat și operat de către un îngrijitor sau de către utilizator atunci când acesta nu se află pe trotineta. Trotineta trebuie pusă în modul neutru doar atunci când este transportată sau mutată dintr-o zonă periculoasă.

• Conducerea

1. Cu trotineta oprită, mutați maneta de roată liberă în poziția „deplasare”.
2. Porniți trotineta.
3. Conducusul controlat electronic este acum posibil.

• Neutru

1. Opriți trotineta.
2. Aduceți maneta de deplasare liberă în poziția „neutru”.
3. Trotineta poate fi acum împinsă fără acționare electronică.

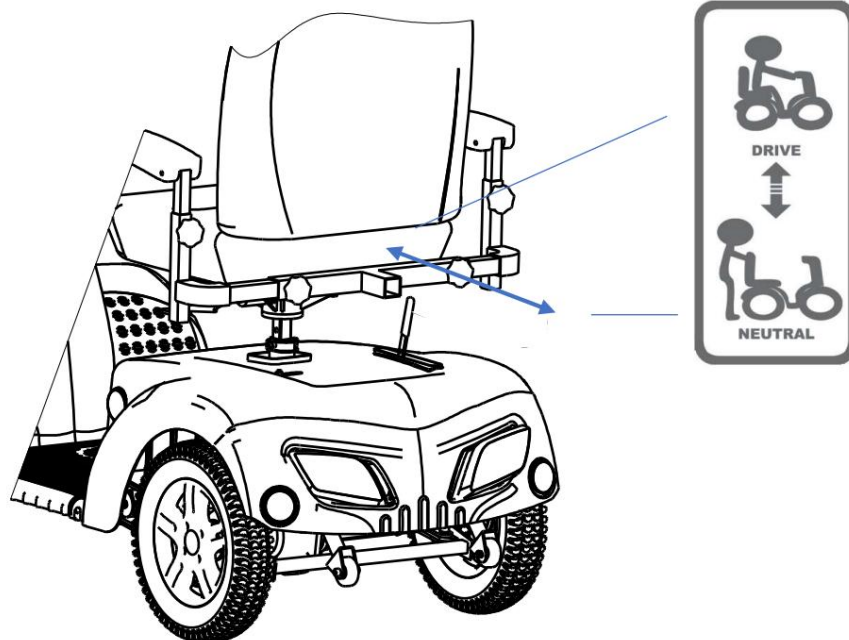

3.5 Întrerupător de baterie

Trotineta este echipată cu un întrerupător de deconectare a bateriei (16). Acesta servește la deconectarea circuitului dintre modulul de alimentare și baterie. Întrerupătorul este utilizat pentru siguranță în timpul transportului, întreținerii și reparațiilor. Butonul de deconectare a bateriei poate fi, de asemenea, îndepărtat pentru a împiedica mișcarea trotinetei atunci când utilizatorul nu este prezent.



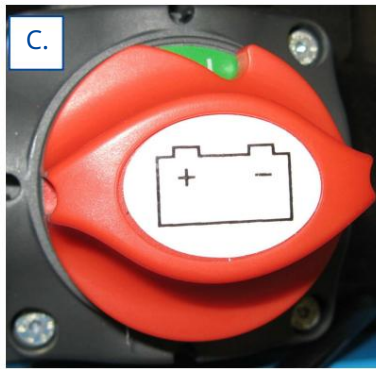

Baterie conectată

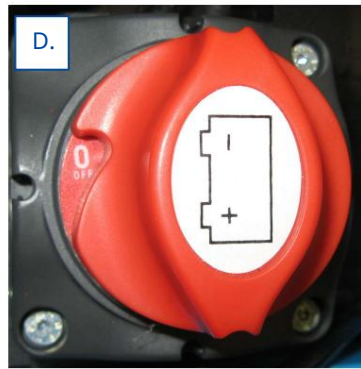

Bateria deconectată

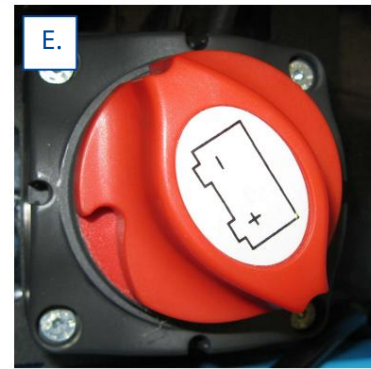
Poziția finală a
deconectorului

Pozițiile comutatorului bateriei

Operare:

Rotați comutatorul roșu al bateriei (16) în sensul

acelor de ceasornic în poziția „I” pentru a conecta bateria la modulul de alimentare [C].

- la stânga în poziția „0” pentru a deconecta bateria [D].
- în sens invers acelor de ceasornic dincolo de poziția „0” până la poziția finală [E] și scoateți butonul din comutator.

3.6 Ajustări ale elementelor care afectează confortul de utilizare



AVERTIZARE

Risc de vătămare corporală și/sau deteriorare

- Nu efectuați niciodată ajustări în timpul mersului. •

Ajustările permise pot modifica stabilitatea trotinetei (înclinare înapoi sau laterală).

3.6.1 Reglarea coloanei de direcție



AVERTIZARE

Risc de vătămare corporală

Opriti trotineta înainte de a regla unghiul coloanei de direcție.

Nu vă sprijiniți întreaga greutate pe coloana de direcție.



Coloana de direcție poate fi reglată în mai multe poziții diferite (fără trepte) pentru a se potrivi fiecărui șofer.

1. Apăsați maneta în jos.
2. Reglați coloana de direcție în poziția dorită.
3. Eliberați maneta.

3.6.2 Reglarea scaunului

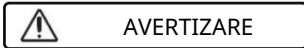

AVERTIZARE

Risc de vătămare corporală

- Asigurați-vă că scaunul este instalat corect.



Demontarea scaunului 1.

Trageți în sus maneta scaunului (1).

2. Rotiți scaunul cu un unghi mic și ridicați-l de pe tija de reglare.

3. Eliberați maneta scaunului.

Plasarea și blocarea scaunului

1. Trageți în sus maneta scaunului.
2. Așezați scaunul pe tija de reglare și, în același timp, țineți apăsată maneta locuri.
3. Eliberați maneta scaunului.
4. Asigurați-vă că scaunul este instalat corect.

Rotirea scaunului

1. Trageți în sus maneta scaunului.
2. Rotiți scaunul în poziția dorită.
3. Eliberați maneta scaunului. Scaunul se oprește la 90°.
4. Asigurați-vă că scaunul este instalat corect.

Reglarea adâncimii



1. Trageți maneta de reglare a adâncimii scaunului (2) până când suni.

2. Glisați scaunul înainte sau înapoi pe ghidaje adâncimea scaunului.

3. Pentru a bloca scaunul, eliberați maneta când scaunul este va fi în poziția selectată.

4. Rotiți scaunul puțin până când se blochează în poziție.

5. Asigurați-vă că scaunul este instalat corect.

3.6.3 Reglarea spătarului

1 = Sistem de scaune
2 = Manetă de înclinare



O manetă de înclinare (2) a fost adăugată pe lateralul spătarului. Trageți de manetă în sus pentru a elibera spătarul și rabatați-l înainte (-75°) sau reglați unghiul spătarului (0°-22°).

PL

3.6.4 Reglarea tetierei:

1. Apăsăți ușor știftul de blocare (1) spre tetieră.
2. Reglați tetiera la înălțimea dorită.
3. Eliberați știftul de blocare.
4. Tetiera se va bloca în poziția selectată.

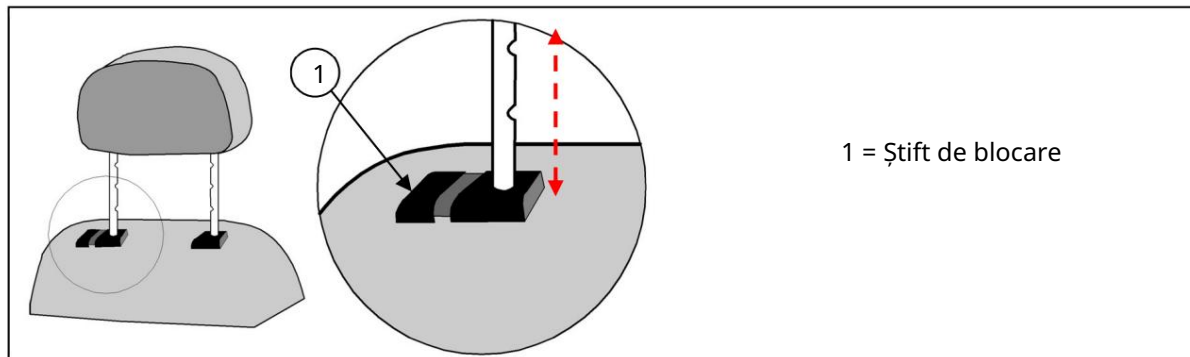

3.6.5 Reglarea cotierelor



AVERTIZARE

Risc de răsturnare

Asigurați-vă că cotierele sunt poziționate simetric față de scaun.

Instalați întotdeauna conducta interioară la o distanță sigură de 50 mm față de conducta exterioară.

Atât înălțimea, cât și adâncimea cotierei pot fi reglate.

Reglarea înălțimii cotierei



AVERTIZARE

Risc de accidentare - Nu așezați degete, cataramă, haine sau bijuterii între sistemul de cotiere rabatabile.



1. Rabatați cotiera înapoi.
2. Slăbiți butonul de blocare.
3. Prindeți cotiera.
4. Mișcați cotiera în sus sau în jos la înălțimea dorită (interval: 30 mm fără trepte).
5. Strângeți din nou butonul de blocare.
6. Asigurați-vă că este instalată corect cotiera.

Reglarea lățimii cotierei



1. Slăbiți butonul de blocare din spatele trotinetei.
2. Prindeți tubul pătrat interior.
3. Mișcați tubul pentru a regla cotiera la adâncimea dorită (interval: 120 mm pe fiecare parte, fără trepte).
4. Strângeți din nou butonul de blocare.
5. Asigurați-vă că cotiera este instalată corect.

3.7 Oprire automată. Trotineta este echipată cu un sistem de

oprire automată pentru a preveni descărcarea accidentală a bateriei. Dacă trotineta nu este utilizată timp de zece minute, se va opri automat. În acest caz, pur și simplu opriți trotineta și porniți-o din nou, iar aceasta va fi gata de utilizare.

3.8 Încărcarea bateriilor



AVERTIZARE

Risc de vătămare corporală și daune materiale din cauza

incendiului • Folosiți numai încărcătorul furnizat împreună cu trotineta. Utilizarea unui alt încărcător poate fi periculos (risc de incendiu).

Încărcătorul este destinat exclusiv încărcării bateriilor furnizate împreună cu trotineta, nu pentru încărcarea altor baterii.

Nu modificați componentele furnizate, cum ar fi cablurile, ștecherile sau încărcătorul. Nu deschideți și nu modificați bateria sau bornele.

Protejați bateria și încărcătorul de foc, temperaturi ridicate și scăzute (vezi capitolul 6), umiditate, lumina soarelui, impacturi puternice (de exemplu, căderi). NU utilizați bateria dacă s-au produs astfel de evenimente. Încărcați bateria folosind încărcătorul în interior, într-o zonă

bine ventilată.

loc ferit de copii.

Înainte de a încărca bateria trotinetei, citiți manualul de utilizare al încărcătorului inclus. Pentru mai multe informații, vă rugăm să contactați distribuitorul specializat sau să vizitați site-ul nostru web.

site web <http://www.vermeiren.com/>

AVERTIZARE

Risc de deteriorare

Autodescărcarea și curentul de repaus al sarcinilor conectate determină descărcarea lentă a bateriei. Descărcarea completă a bateriei poate provoca daune ireversibile. Nu uitați să încărcați bateria la timp: o În cazul utilizării intensive (distanțe lungi, utilizare zilnică):

Încărcați imediat după utilizare.

Pentru utilizare medie (distanțe scurte, utilizare zilnică sau de mai multe ori pe săptămână): Încărcați când indicatorul bateriei arată o descărcare de 50%.

Pentru utilizare ocazională sau depozitare: Încărcați o dată pe săptămână.

- Vă rugăm să consultați instrucțiunile de depozitare și întreținere din capitolul 4 și detalii tehnice în capitolul 6.
- Deconectați încărcătorul numai atunci când bateria este complet încărcată; consultați următoarele simboluri de pe încărcător.

Nu încărcați bateria la temperaturi sub 0°C. Mișcați

Mutați bateria într-un loc mai cald și începeți încărcarea.

Terminalul încărcătorului trebuie să fie curat și fără praf și alte murdărie.

Dacă întâmpinați probleme la încărcarea bateriei conform acestor instrucțiuni

Contactați distribuitorul specializat. • Pentru instrucțiuni privind

înlocuirea bateriei, consultați manualul de instalare.

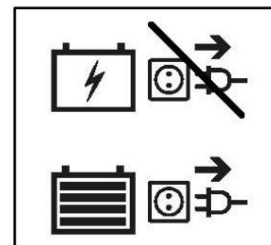

Se recomandă deconectarea încărcătorului atunci când nu este utilizat. Acest lucru economisește energie.

- i** Dacă dispozitivele sunt lăsate conectate la portul USB în timp ce trotineta se încarcă, bateria nu se va încărca complet. Prin urmare, deconectați toate dispozitivele de la portul USB înainte de a încărca trotineta.

Diodele emițătoare de lumină (LED-urile) de pe coloana de direcție indică nivelul de încărcare rămas al bateriilor.

Dacă încărcătorul este pornit și nu se aprind LED-uri, verificați siguranța.

Dacă LED-ul roșu nu se aprinde, încărcătorul este defect. Contactați distribuitorul autorizat.

1. Opriți trotineta și scoateți cheia din contact.
2. Conectați mai întâi încărcătorul la o priză de 230V CA.
3. Deschideți capacul punctului de încărcare de pe trotineta.

4. Conectați încărcătorul.
5. Explicațiile indicatorilor încărcătorului sunt oferite în manualul de instrucțiuni al încărcătorului.
6. După ce bateria este complet încărcată, deconectați trotineta de la încărcător.
7. Porniți trotineta și verificați dacă toate luminile indicatoare de stare a bateriei sunt aprinse.
8. Deconectați încărcătorul de la priză, așteptați să se răcească și depozitați-l într-un loc uscat.

i Dacă panoul de control afișează codul de avertizare „Drive inhibit” după finalizarea încărcării, verificați dacă încărcătorul este deconectat. Această funcție de siguranță împiedică mișcarea încărcătorului în timp ce este conectat la rețeaua electrică.



1. Tastă 2.
- Conector USB
3. Încărcător de baterie de la rețea

3.9 Siguranțe termice

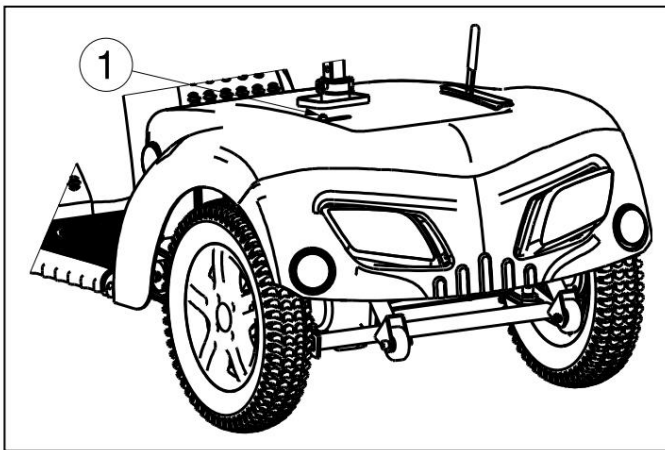

Pentru a proteja motorul de supraîncărcare, scuterul are un mecanism de protecție la supraîncălzire în spate.

O siguranță termică oprește automat motorul pentru a preveni supraîncălzirea și, în consecință, uzura prematură sau defectarea. Siguranța termică este accesibilă printr-un orificiu din spatele capacului de plastic.

Dispozitivul de protecție termică la suprasarcină se poate activa la urcarea sau coborârea unor pante care depășesc unghiul maxim specificat. Sarcinile nominale care depășesc valoarea maximă admisă pot, de

asemenea, provoca deplasarea dispozitivului de protecție la suprasarcină.

În mod similar, conducerea cu frâna de motor acționată poate cauza, de asemenea, supraîncărcarea. Valorile maxime care nu trebuie depășite sunt date în §6.

Pentru a continua să mergeți cu trotineta, eliminați cauza supraîncărcării și așteptați ca motorul să se răcească. Apoi împingeți ușor mecanismul de protecție termică la loc. Trotineta este gata de utilizare din nou.



3.10 Sistem de prevenire a răsturnării



Sistemul anti-înclinare (1) este atașat în partea din spate a cadrului trotinetei. Nu poate fi demontat. Sistemul anti-înclinare este pentru siguranța utilizatorului. Acesta previne răsturnarea trotinetei înapoi la trecerea peste obstacole mici care NU depășesc înălțimea maximă specificată în §6.

PL



4 Întreținere Întreținerea

i regulată asigură că scuterul dumneavoastră rămâne în stare perfectă de funcționare. Instrucțiunile de întreținere pot fi găsite pe site-ul web Vermeiren: www.vermeiren.com.



AVERTIZARE

Risc de vătămare corporală și deteriorare

PL Reparațiile și înlocuirea pieselor pot fi efectuate numai de către personal calificat. Trebuie utilizate doar piese de schimb originale Vermeiren.

i Pe ultima pagină a manualului există un formular prin care distribuitorul specializat poate înregistra toate activitățile de service.

Frecvența reviziei depinde de frecvența și intensitatea utilizării. Vă rugăm să contactați distribuitorul pentru a stabili un program de inspecție/întreținere/reparații.

Înainte de fiecare utilizare,

verificați vizual următoarele puncte: Starea bateriei:

- Încărcați bateria dacă este necesar, consultați §3.8.
- Stare jantă/anvelopă: Presiune corectă, profil corect, fără deteriorări.
- Stare generală

Contactați distribuitorul specializat pentru orice reparații sau piese de schimb.

Lunar Dacă

trotineta este depozitată pentru o perioadă lungă de timp, bateria trebuie încărcată lunar.

Pentru mai multe informații, consultați §3.8.

Anual sau mai frecvent

Apelați la verificarea și revizia scuterului dumneavoastră la un dealer specializat o dată pe an sau mai frecvent.

Frecvența minimă de întreținere depinde de frecvența de utilizare și, prin urmare, trebuie convenită cu distribuitorul specializat.

La depozitare: Asigurați-vă că

trotineta este depozitată într-un loc uscat pentru a preveni apariția mușgaiului și deteriorarea tapițeriei. Deconectați bateria pentru a preveni deteriorarea.

4.1 Curățare

AVERTIZARE

Risc de deteriorare din cauza umidității

• Consola de direcție trebuie să fie curată și protejată de apă și ploaie. • Nu folosiți niciodată un furtun de apă sau un aparat de spălat cu înaltă presiune pentru a curăța scuterul.

Ștergeți toate părțile dure ale trotinetei cu o lavetă umedă (dar nu care picură). Dacă este necesar, folosiți un detergent blând, potrivit pentru curățarea suprafețelor vopsite și din plastic.

Tapițeria poate fi curățată cu apă caldă și săpun delicat. Nu folosiți agenți de curățare agresivi.

Păstrați orificiile de ventilație ale încărcătorului curate și fără praf acumulat. Dacă este necesar, suflați praful și curățați carcasa încărcătorului cu o cârpă ușor umedă.



4.2 Durata de viață utilă așteptată

Durata medie de viață a unei trotinete este de 5 ani. Această durată de viață poate fi mai lungă sau mai scurtă în funcție de frecvența de utilizare, condițiile de mers și întreținerea.

4.3 Reutilizare

Înainte de fiecare utilizare, trotineta trebuie dezinfectată, inspectată și întreținută conform instrucțiunilor de întreținere.

4.4 Sfârșitul utilizării: La sfârșitul duratei

sale de viață utilă, aruncați trotineta în conformitate cu reglementările locale de mediu. Cea mai bună modalitate de a face acest lucru este dezasambarea trotinetei pentru a facilita transportul pieselor reciclabile. Bateriile sunt de obicei colectate separat.

4.5 Garanție

Garanția produsului este supusă condițiilor generale ale fiecărei țări, așa cum pot fi verificate pe site-ul companiei noastre.



5 Depanare Chiar și atunci când trotineta este utilizată corect, poate apărea o

problemă tehnică. În acest caz, contactați distribuitorul local de specialitate.



AVERTIZARE

Risc de vătămare corporală și deteriorare

a scuterului • NU încercați NICIODATĂ să reparați singur scuterul. • Dacă apare o defecțiune la consola de direcție, contactați un specialist distribuitor. Aceștia vor decide dacă consola necesită reprogramare.

Următoarele simptome pot indica o problemă gravă. Dacă apare oricare dintre aceste situații, contactați întotdeauna un distribuitor specializat.

- Zgomote neobișnuite;
- Cablaje uzate/deteriorate; • Conectori crăpați sau ruși;
- Uzură neuniformă a benzii de rulare la o anvelopă; • Mișcări sacadate, tremurânde;
- Trotineta trage într-o parte; • Ansambluri de roți deteriorate sau rupte; • Trotineta nu pornește; • Trotineta pornește, dar nu merge înainte sau înapoi.

Dacă apare o problemă, pe ecranul LCD se afișează un cod de sistem; consultați și § 3.2.2. Tabelul de mai jos prezintă codurile de sistem posibile. Unele probleme pot fi rezolvate de către utilizator. Pentru toate problemele marcate cu gri, vă rugăm să contactați distribuitorul specializat.

Tabelul 1: Diagnosticare și depanare

Cod	Problemă posibilă	Sens
1	Tensiune scăzută a bateriei. Încărcați	bateria imediat.
2	Nivel ridicat de încărcare a bateriei	Verificați motorul, conexiunile și cablajul acestuia. Contactați un distribuitor specializat.
3.	Scurtcircuit la motor	Vă rugăm să contactați un distribuitor specializat.
4	Frâne de parcare	Frâna de mână nu este acționată; mutați maneta de acționare liberă din poziția „neutru” în poziția „deplasare”.
5	Suprasarcina motorului	Opriti trotineta, lăsați-o câteva minute și porniți-o din nou. Alegeți pante mai puțin abrupte.
6	Blocare de conducere	Deconectați încărcătorul. SAU Eliberați maneta de viteză înainte de a porni trotineta.
7	Potențiometrul de viteză	Verificați potențiometrul de accelerație și de turație, precum și toate conexiunile și cablajele aferente. Contactați un distribuitor specializat.
8	Regulator	Opriti trotineta, lăsați-o câteva minute și porniți-o din nou. Verificați motorul, conexiunile și cablajul acestuia. Contactați un distribuitor specializat.
9	Frâna de mână nu a fost găsită	Verificați toate conexiunile și cablajele. Contactați un distribuitor specializat.
10	Nivel ridicat de încărcare a bateriei	Când coborâți o pantă, opriti/reduceți viteza. Alegeți pante mai puțin abrupte.
		Baterie deteriorată: contactați un distribuitor specializat.



6 Specificații tehnice Următoarele

specificații se aplică trotinetei cu setări standard și condiții ambientale optime. Dacă se utilizează alte accesorii, valorile din tabel se vor modifica.

Modificările temperaturii ambientale, umidității, altitudinii terenului, tipului de sol și nivelului de încărcare a bateriei pot scurta autonomia.

Marca	Vermeiren
Tip	Scutere cu tracțiune spate, clasa C.
Greutate maximă utilizator 150 kg	
Model	Carpo 2 SE, Carpo 2 XD SE

PL

Descriere	Dimensiuni	
	Carpo 2 SE	Carpo 2 XD SE
Lungime	1550 mm	
Lățime	660 mm	
Înălțime	1390 mm	
Lungime după pliere/dezasamblare	Nepliable	
Lățime după pliere/demontare	Nepliable	
Înălțimea după pliere/demontare	670 mm (după demontarea scaunului și rabatarea coloanei de direcție)	
Greutate totală	144 kg	
Greutatea celei mai grele părți (care poate fi demontată sau îndepărtată)	124,2 kg (fără scaun) sau 77,2 kg (fără scaun și baterii)	
Masa pieselor care pot fi demontate sau îndepărtate	Scaun: 20,4 kg; Baterii: 23,50 kg	
Pantă maximă sigură	9°	
Distanță transversală	100 mm	
Conducerea peste obstacole	100 mm	
Viteză maximă	10 km/h sau 15 km/h	13 km/h
Autonomie continuă*	45 km	55 km
Baterie minimă	80 Ah (C20), 12V CC, etanșat, tip AGM, fără întreținere	
Unghiul planului scaunului	5°	
Adâncimea efectivă a scaunului	480 mm	
Înălțimea suprafeței scaunului la marginea frontală (măsurată de la sol)	Min: 700 mm Max: 775 mm	
Înălțimea suprafeței scaunului la marginea frontală (măsurată de la suportul pentru picioare)	Min: 480 mm Maxim: 555 mm	
Înălțimea suportului pentru picioare	210 mm	
Unghiul spătarului	-64° / 32°	
Înălțimea spătarului	720 mm	
Distanța dintre cotieră și scaun	Min: 165 mm Max: 230 mm	
Poziția frontală a structurii cotierei	330 mm	
Motor	Frâne electromagnetice, nom. 750 W	
Încărcător de baterii	8 A (extern)	



Parametri tehnici

Marca	Vermeiren
Tip	Scutere cu tracțiune spate, clasa C.
Greutate maximă utilizator 150 kg	
Model	Carpo 2 SE, Carpo 2 XD SE

PL

Descriere	Dimensiuni	
	Carpo 2 SE	Carpo 2 XD SE
Conector USB	Da	
Clasa de protecție	IPX4	
Clasa de protecție a încărcătorului de baterii	IPx1	
Clasa de izolație a încărcătorului de baterii	II.	
Diametrul minim de strunjire	2000 mm	
Lățime de mers înapoi	2000 mm	
Diametrul roții spate (număr)	3.00-8 aer (2)	
Presiunea în anvelope, roțile spate (motoare)	Maxim 3,5 bari	
Diametrul volanului (număr)	3.00-8 aer (2)	
Presiunea în anvelope, volanele	Maxim 3,5 bari	
Temperatura de depozitare și utilizare	de la -15°C la +40°C	
Umiditate în timpul depozitării și utilizării	30% - 70%	
<p>Ne rezervăm dreptul de a efectua modificări tehnice. Toleranță de măsurare ± 15 mm / 1,5 kg / 1,5°.</p> <p>* Autonomia teoretică va fi mai scurtă dacă trotineta este utilizată frecvent pe pante, teren denivelat și peste borduri.</p>		



Formular de înregistrare a serviciului

Acest produs (nume):

a fost inspectat (I), întreținut (S), reparat (R) sau dezinfectat (D):

De (ștampilă): Tip de muncă: I / S / C / D Data:	De (ștampilă): Tip de muncă: I / S / C / D Data:	De (ștampilă): Tip de muncă: I / S / C / D Data:
De (ștampilă): Tip de muncă: I / S / C / D Data:	De (ștampilă): Tip de muncă: I / S / C / D Data:	De (ștampilă): Tip de muncă: I / S / C / D Data:
De (ștampilă): Tip de muncă: I / S / C / D Data:	De (ștampilă): Tip de muncă: I / S / C / D Data:	De (ștampilă): Tip de muncă: I / S / C / D Data:
De (ștampilă): Tip de muncă: I / S / C / D Data:	De (ștampilă): Tip de muncă: I / S / C / D Data:	De (ștampilă): Tip de muncă: I / S / C / D Data:
De (ștampilă): Tip de muncă: I / S / C / D Data:	De (ștampilă): Tip de muncă: I / S / C / D Data:	De (ștampilă): Tip de muncă: I / S / C / D Data:



Vermeiren GROUP

Piața Vermeiren 1 / 15
2920 Kalmthout
FI

Site web: www.vermeiren.com

Instrucțiuni pentru distribuitorul specializat

Acest manual de instrucțiuni este parte integrantă a produsului și trebuie inclus cu fiecare produs vândut.

Versiune: E, 2021-05

UDI de bază: 5415174 122124Carpo 2 SE 2R
5415174 122124Carpo 2 XD 36

Toate drepturile rezervate, inclusiv traducerea. Nicio parte

a acestui manual nu poate fi reprodusă în nicio formă (tipărită, fotocopie, microfilm sau în alt mod) fără permisiunea scrisă a editorului și nici nu poate fi procesată, copiată sau distribuită prin intermediul sistemelor electronice.