

# Manual de utilizare

UTILIZARE MANUALĂ  
UTILIZARE  
GEBRAUCHSANWEISUNG  
MANUALEDI INSTRUȚIUNI  
MANUAL DE INSTRUȚIUNI  
MANUAL DE INSTRUȚIUNI  
NÁ VODKOBSTRUZE

## Ceres SE







## Cuprins

Cuprins .....	1
Introducere .....	2
1 Produsul dumneavoastră .....	3
1.1 Descriere .....	3
1.2 Opțiuni .....	3
2 Înainte de utilizare .....	4
2.1 Scop .....	4
2.2 Instrucțiuni generale de siguranță .....	4
2.3 Simboluri pe trotinetă .....	5
2.4 Transport .....	5
2.5 Prima utilizare și depozitare .....	6
3 Utilizarea trotinetei .....	7
3.1 Prima plimbare .....	7
3.2 Operarea scuterului .....	7
3.3 Urcarea și coborârea de pe trotinetă .....	10
3.4 Maneta de frână și de acționare liberă .....	10
3.5 Reglaje ale elementelor care afectează confortul de utilizare .....	11
3.6 Deconectare automată a alimentării .....	13
3.7 Încărcarea bateriilor .....	13
3.8 Întrerupător de baterie .....	15
3.9 Sistem de prevenire a răsturnării.....	15
4 Întreținere .....	16
4.1 Curățare .....	16
4.2 Durata de viață utilă așteptată .....	17
4.3 Reutilizare .....	17
4.4 Încetarea utilizării .....	17
4.5 Garanție .....	17
5 Diagnosticarea și rezolvarea problemelor .....	18
6 Parametri tehnici .....	19



## Introducere

Felicitări! Acum sunteți proprietarul unei trotinete Vermeiren!

Scuterul a fost construit de personal calificat și dedicat. A fost proiectat și fabricat în conformitate cu standardele înalte de calitate pe care Vermeiren le respectă.

Vă mulțumim pentru încrederea acordată Vermeiren și produselor sale. Acest manual vă va ajuta să operați trotineta și să utilizați funcțiile acesteia. Vă rugăm să citiți manualul cu atenție.

Îți va permite să te familiarizezi cu funcționarea, capacitățile și limitele trotinetei.

Dacă aveți alte întrebări, vă rugăm să contactați distribuitorul local. Aceștia vă vor ajuta cu plăcere.

### Notă importantă

Pentru a asigura siguranța și a prelungi durata de viață a produsului dumneavoastră, vă rugăm să aveți grijă de acesta și să îl inspectați și să îl reparați periodic.

Acest manual reflectă cel mai recent stadiu de dezvoltare a produsului. Vermeiren își rezervă dreptul de a face modificări la acest tip de produs fără nicio obligație de a adapta sau înlocui produse similare, livrate anterior.

Ilustrațiile produselor oferă explicații suplimentare ale instrucțiunilor din acest document.

Detaliile produsului afișat pot diferi de produsul real pe care îl dețineți.

Informații disponibile Site-

ul nostru web [de la adresa http://www.vermeiren.com/](http://www.vermeiren.com/) oferă întotdeauna cea mai recentă versiune a informațiilor conținute în acest manual. Vă rugăm să verificați acest site web în mod regulat pentru orice actualizări.

Persoanele cu deficiențe de vedere pot descărca o versiune electronică a acestui manual și o pot asculta folosind un software de conversie a textului în vorbire.



Acest manual de utilizare  
Pentru utilizator și distribuitor specializat



Manual de utilizare pentru încărcătorul de baterii.  
Pentru utilizator și distribuitor specializat



Manual de service pentru scutere  
Pentru vânzătorul specializat



Declarație CE de conformitate

## 1 Produsul dumneavoastră

### 1.1 Descriere

PL



1. Tetieră 2. Spătar
3. Cotieră 4. Scaun
5. Roată spate 6. Suport pentru picioare
7. Roată față 8. Far 9. Semnalizatoare
10. Oglindă retrovizoare 11. Mânere
12. Coș 13. Manetă roată liberă
14. Plăcuță de identificare



15. Stop spate 16. Sistem de prevenire a răsturnării

### 1.2 Opțiuni

Un comerciant specializat vă va ajuta cu plăcere cu aceste informații.



## 2 Înainte de utilizare

### 2.1 Scop

Această secțiune oferă o scurtă descriere a utilizării preconizate a trotinetei. Restul secțiunilor instrucțiunilor includ avertismente importante. Acestea avertizează utilizatorii cu privire la o posibilă utilizare greșită a produsului.

- Această trotinetă este clasificată ca produs din clasa B și este destinată utilizării în exterior. • Această trotinetă este destinată transportului unei (1) persoane cu o greutate maximă de 140 kg. Nu este destinată transportului de bunuri, obiecte sau oricărei alte utilizări în afară de transportul descris anterior.
- NU utilizați trotineta dacă utilizatorul suferă de o tulburare fizică sau mentală, cum ar fi deficiențe de vedere, deficiențe mintale, hemiplegie sau paraplegie, care ar putea pune în pericol utilizatorul sau alte persoane în timpul mersului cu trotineta.  
Din aceste motive, vă rugăm să consultați medicul înainte de a utiliza trotineta și asigurați-vă că distribuitorul specializat i-a citit sfatul. • Dacă este cazul, utilizați doar accesorii și piese de schimb aprobate de medicul dumneavoastră.  
de Vermeiren.
- Vă rugăm să vă familiarizați cu toate specificațiile și limitările trotinetei dumneavoastră, enumerate în Secțiunea 6. • Acest produs este garantat în condiții normale de utilizare și întreținere, așa cum este descris în acest manual. Deteriorarea produsului cauzată de utilizarea necorespunzătoare sau de lipsa de întreținere va anula garanția.

### 2.2 Instrucțiuni generale de siguranță

 **AVERTIZARE** Risc de vătămare corporală și/sau

deteriorare Vă rugăm să citiți și să urmați instrucțiunile din acest manual.

Nerespectarea acestor instrucțiuni poate duce la vătămări corporale sau la deteriorarea scuterului.

Când utilizați trotineta, vă rugăm să rețineți avertismentele generale: • Nu

utilizați trotineta dacă vă aflați sub influența alcoolului, medicamentelor sau a altor substanțe care vă pot afecta capacitatea de a conduce. • Rețineți că unele părți

ale trotinetei se pot încălzi sau reci foarte tare din cauza temperaturii ambiante, a luminii solare, a dispozitivelor de încălzire etc. sau se pot încălzi de la motor în timpul mersului. Fiți atenți când le atingeți. Purtați îmbrăcăminte de protecție pe vreme rece. După mers, lăsați trotineta/motorul să se răcească. • Înainte de a porni trotineta, acordați atenție situației/împrejurimilor utilizatorului. Înainte de pornire, ajustați viteza la condițiile de mers. Vă recomandăm să mergeți la cea mai mică viteză în interior. Când mergeți în aer liber, puteți ajusta viteza la cea la care vă simțiți confortabil și în siguranță.

- Rețineți ÎNTOTDEAUNA că trotineta se poate opri brusc dacă bateria se descarcă sau dacă este activată o funcție de siguranță pentru a proteja trotineta de daune ulterioare.  
De asemenea, ar trebui să verificați cauzele descrise în Capitolul 5.
- Trotineta a fost testată pentru compatibilitate electromagnetică. Respectarea standardului a fost confirmată. Cu toate acestea, sursele de câmpuri electromagnetice, cum ar fi câmpurile telefoanelor mobile, generatoarele sau sursele de alimentare de mare putere, pot afecta caracteristicile de conducere ale trotinetei. În schimb, componentele electronice ale trotinetei pot interfera cu alte dispozitive electronice, cum ar fi sistemele de alarmă ale magazinelor sau ușile automate. Prin urmare, recomandăm inspectarea regulată a trotinetei pentru deteriorări și uzură, deoarece acestea pot cauza interferențe crescute (vezi și Capitolul 4). • Conduceți numai pe suprafețe plane, unde cele patru roți motoare sunt în contact cu solul, iar contactul trotinetei cu solul permite o deplasare și o utilizare în siguranță.









Asigurați-vă că mâinile, hainele, curelele, cataramele sau bijuteriile nu intră în contact cu mâinile în timpul operațiune prinsă de roți sau alte piese în mișcare.

Orice incident grav [MDR (UE) 2017/745 §2 (65)] care a avut loc în legătură cu dispozitivul trebuie raportat producătorului și autorității competente a statului membru în care este stabilit utilizatorul și/sau pacientul.

## 2.3 Simboluri pe scuter

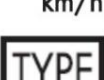
Simbolurile din lista următoare se aplică acestui scuter. Simbolurile lipsă pot fi găsite în standardele ISO relevante (ISO 7000, ISO 7001 și IEC 417).

	Greutatea maximă a utilizatorului
	Pentru uz interior (pentru încărcătorul de baterii)
	Pantă maximă sigură în °.
	Viteză maximă
	Denumirea tipului
	Risc de prindere în capcană

## 2.4 Transport

### 2.4.1 Transportul scuterului

Cel mai bine este să transportați trotineta în modul neutru. Selectați modul neutru și rotiți trotineta în locația dorită.

Dacă acest lucru nu este posibil, puteți muta trotineta urmând acești pași:

1. Opriți trotineta.
2. Scoateți piesele slăbite (scaunul și bateriile).
3. Depozitați piesele detașabile într-un loc sigur.
4. Împreună cu 2 sau 3 persoane, mutați cadrul + coloana de direcție în locația dorită. Apăsați cadrul pe șasiu sau pe părțile solide ale cadrului, nu pe barele de protecție sau pe piesele din plastic.

### 2.4.2 Transportul cu mașina

 PERICOL Risc de vătămare corporală - trotineta nu trebuie utilizată ca scaun într-un vehicul.

 AVERTIZARE Risc de vătămare corporală

• Îndepărtați toate piesele detașabile înainte de transport.

În timpul transportului, nicio persoană sau obiect nu este permisă sub scuter, pe suport pentru picioare sau scaun.

Asigurați-vă că trotineta este fixată corespunzător pentru a evita rănirea pasagerilor în timpul utilizării. coliziune sau frânare bruscă.

Nu introduceți degetele între componentele trotinetei.



Cea mai bună modalitate de a transporta o trotinetă într-o mașină este să o conduci în interior folosind o rampă.

Dacă nu aveți experiență în utilizarea unei rampe, puteți activa modul neutru și împinge trotineta în mașină folosind rampa.

Dacă trotineta nu încapă în mașină, o puteți transporta și urmând acești pași:

1. Îndepărtați toate piesele detașabile înainte de transport (scaunul etc.).
2. Depozitați piesele detașabile într-un loc sigur.
3. Dacă este posibil, scoateți bateriile/cutiile de baterii pentru a reduce greutatea.
4. Coborâți modulul de control folosind reglarea unghiului.
5. Puneți trotineta într-o mașină cu 2 sau 3 persoane.
6. Fixați în siguranță cadrul scuterului la vehicul.

## 2.5 Prima utilizare și depozitare

**AVERTIZARE**

Risc de deteriorare a bateriei

Nu lăsați bateria să se descarce complet. Nu întrerupeți ciclul de încărcare. Deconectați încărcătorul numai atunci când bateria este complet încărcat.

Asigurați-vă că trotineta este depozitată într-un loc uscat pentru a preveni apariția mucegaiului și deteriorarea tapițeriei. Dacă este necesar, așezați o husă de protecție peste trotinetă.

Detalii tehnice privind depozitarea: vezi capitolul 6.

Înainte de a utiliza trotineta, asigurați-vă că bateria este complet încărcată.

Consultați distribuitorul pentru a verifica dacă bateria a fost deja încărcată. Pentru a încărca, urmați instrucțiunile de încărcare din §3.7.



## 3 Folosirea unui scuter



AVERTIZARE

Risc de accidentare

Citiți mai întâi capitolele anterioare și familiarizați-vă cu utilizarea prevăzută.

NU utilizați trotineta până nu ați citit și înțeles toate instrucțiunile. • Dacă aveți îndoieli sau întrebări, vă rugăm să contactați distribuitorul local specializat, îngrijitorul sau consultantul tehnic care vă va putea ajuta.

PL

### 3.1 Prima călătorie



AVERTIZARE

Risc de vătămare corporală și

deteriorare • Înainte de a urca sau a coborî de pe trotineta, asigurați-vă că este oprită. • Deconectați întotdeauna încărcătorul de la trotineta înainte de a o utiliza.

**i** Pasagerii ar trebui să se asigure că știu cum să opereze o trotineta înainte de a încerca să o conducă în zone aglomerate și potențial periculoase. Exersați mai întâi într-un spațiu larg, deschis, cu puțini trecători, și cereți sprijinul cuiva.

#### 1. Asigurați-vă că: •

trotineta se află pe o suprafață plană, cu toate roțile atingând solul; • bateria este complet încărcată, vezi § 3.7; • motorul este cuplat la sistemul de propulsie, vezi § 3.4; • anvelopele sunt umflate corect, vezi § 6; • utilizatorul stă în poziția corectă; • toate reglajele sunt fixate în siguranță.

#### 2. Porniți trotineta, consultați § 3.2.

#### 3. Setați viteza la cea mai mică valoare, consultați § 3.2.

#### 4. Așezați ambele mâini pe mânerele de reglare a înclinării coloanei de direcție.

#### 5. Trageți ușor de maneta de control din dreapta pentru a vă deplasa înainte. Folosiți maneta de control din stânga pentru a vă deplasa înapoi. Eliberați maneta pentru a opri. Repetați de mai multe ori.

#### 6. Odată ce șoferul se simte mai încrezător, poate repeta testele la o viteză mai mare.

#### 7. Acum poți încerca să te rotești înainte și înapoi. Repetă de mai multe ori.

#### 8. După mers, asigurați-vă că trotineta este stabilă.

#### 9. Opriți trotineta și scoateți cheia pentru a preveni furtul.

### 3.2 Operarea scuterului



AVERTIZARE

Risc de vătămare corporală sau deteriorare

- NU mergeți pe pante, obstacole, trepte sau borduri care sunt mai mari decât mai mare decât cea descrisă în parametrii tehnici din capitolul 6.
- Respectați reglementările locale de trafic; acestea pot varia de la o țară la alta. • Nu reglați niciodată viteza în timp ce conduceți.
- Luați în considerare condițiile meteorologice. Evitați să mergeți în condiții de umiditate, căldură, zăpadă, gheață sau temperaturi sub zero grade; consultați specificațiile tehnice din Capitolul 6. • Pentru a preveni răsturnarea, încercați să virați larg atunci când abordați curbe și viraje. Nu luați curbe și nu conduceți cu viraje bruște. În pasajele înguste, mergeți drept înainte pentru a preveni blocarea trotinetei. • Nu vă aplecați prea mult la stânga/dreapta/înainte/înapoi în timp ce stați pe trotineta pentru a evita răsturnarea. Fiți deosebit de atenți când urcați, coborâți sau peste obstacole.

Acordați atenție celorlalți participanți la trafic pentru care trotineta ar putea reprezenta un obstacol.

Fiți deosebit de atenți când virajați, întoarceți și dați cu spatele. Dacă sunteți începător în a merge cu spatele, exersați într-o zonă deschisă înainte de a porni. Semnalați intenția dumneavoastră de a vira înainte de a vira.

Când mergeți în interior, utilizați doar cea mai mică setare de viteză. Nu opriți trotineta în timp ce mergeți, deoarece acest lucru o poate face să se oprească.

urgentă și poate provoca un accident și vătămări corporale.

Luați în considerare distanța de frânare. Consultați și datele tehnice din Capitolul 6. Rețineți că distanța de frânare depinde de viteză, suprafața drumului, vreme, pantă și greutatea utilizatorului.

• Aveți grijă să nu existe gropi sau denivelări pe drum care ar putea provoca blocarea roților.

### 3.2.1 Operarea operatorului

Porniți trotineta rotind cheia. Indicatorul de încărcare (2) se va aprinde și va afișa nivelul curent de încărcare a bateriei.

Setați comutatorul de control al vitezei (3) la viteza de deplasare dorită.

o Rotiți în sensul acelor de ceasornic pentru a crește viteza. o Rotiți în

sens invers acelor de ceasornic pentru a reduce viteza. • Pentru a

claxona, apăsați butonul claxonului (4). • Pentru a aprinde

farurile și stopurile, apăsați butonul luminilor (5). • Pentru a aprinde luminile de avarie,

apăsați butonul (8). • Pentru a aprinde semnalizatoarele, apăsați butonul

corespunzător (7) (semnalizare dreapta) sau (6) (semnalizare stânga). Buzzerul va suna atunci când semnalizatoarele sunt activate.

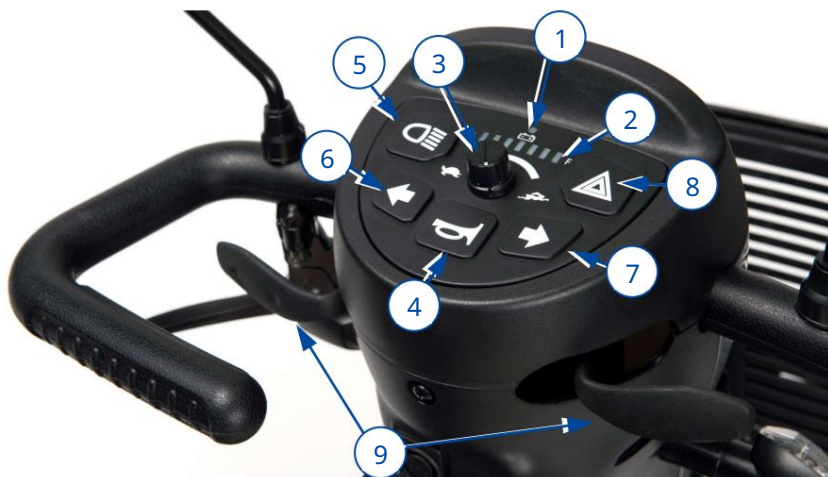

1. Indicator posibilă problemă 2. Indicator nivel de încărcare a bateriei 3. Regulator de viteză (lent/rapid)

4. Corn

5. Lumini (față și spate)

6. Semnal de direcție (stânga)

7. Semnalizare (dreapta) 8. Lumini de avarie 9. Maneta de

viteză

### 3.2.2 Funcționarea frânei

Acționarea frânelor electromagnetice: 1. Eliberați maneta de viteză.

Frâna

electromagnetică din motor se va activa și trotineta se va opri.

Pentru a acționa frâna de mână - frâna de urgență:

1. Trageți maneta de frână (1) spre mâner.
2. Eliberați maneta de frână.

Pentru a acționa frâna de mână - frâna de parcare: 1. Trageți maneta de frână (1) spre mâner și blocați-o folosind butonul.

2. Apăsați din nou maneta de frână pentru a elibera butonul.

Forța frânei de mână poate fi reglată folosind regulatorul cablului de frână.

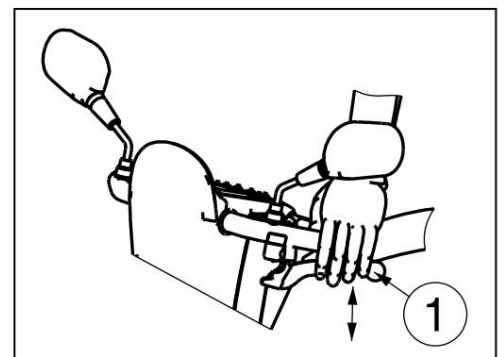



### 3.2.3 Conducerea unui scuter

 **AVERTIZARE** Risc de accidentare

Nu utilizați ambele părți ale controlului de viteză în același timp. Acest lucru poate face imposibilă controlul scuter.

Mișcați maneta de viteză în direcția dorită:

TRAGERE CU MÂNA DREAPTĂ = MERGI ÎNAINTE

TRAGERE CU MÂNA STÂNGĂ = ÎNAPOI

Tragerea mai puternică a manetei va crește viteza în limita setării de viteză selectate.

Folosiți setări de viteză mai mari doar atunci când puteți opera și controla cu ușurință trotineta.

După pornirea trotinetei, așteptați 3 secunde înainte de a trage de maneta de accelerație. În caz contrar, claxonul va suna ca avertizare și trotineta nu se va mișca. În acest caz, opriți și porniți trotineta din nou.

### 3.2.4 Frânare

Pentru a frâna, eliberați accelerația. Aceasta va readuce trotineta la ralanti și o va opri ușor. Exersați accelerarea și frânarea pentru a vă obișnui cu trotineta. Conducătorul trebuie să poată evalua reacțiile trotinetei în timpul conducerii și frânării.

### 3.2.5 Conducerea în curbe și viraje

 **AVERTIZARE** Risc de accidentare din cauza răsturnării

- Reduceți viteza înainte de a intra într-o curbă sau de a conduce într-o curbă.
- Mențineți întotdeauna o distanță adecvată față de curbe și obstacole.
- Nu conduceți vehiculul în formație "S" și nu faceți viraje bruște.

Când conduceți în curbe și viraje, rotiți volanul cu ambele mâini în direcția de mers dorită.

Este extrem de important să te asiguri că ai suficient spațiu pentru viraje și luarea virajelor.

Pasajele înguste trebuie abordate cu o curbă largă, astfel încât să intrați în partea cea mai îngustă cât mai drept posibil din față. Rețineți că, în majoritatea cazurilor, partea din spate a unei trotinete este mai lată decât partea din față.

### 3.2.6 Deplasare înapoi

Viteza de deplasare înapoi este redusă automat în comparație cu deplasarea înainte.

De asemenea, recomandăm utilizarea celei mai mici setări de viteză la deplasarea cu spatele.

Rețineți că direcția de virare atunci când conduceți cu spatele este opusă celei atunci când conduceți cu față. Trotineta se va roti direct în direcția dorită.

Claxonul va emite un bip când trotineta este în marșarier.

### 3.2.7 Alei de acces

 **AVERTIZARE** Risc de vătămare corporală și/sau deteriorare

Nu puneți trotineta în modul de deviere a vitezei atunci când se află pe o pantă. Trotineta se poate încep să se miște, provocând rănirea șoferului și a trecătorilor.

Nu virati când coborâți o pantă, deoarece greutatea scuterului poate cauza

Înainte de a urca sau  
a coborî o pantă, asigurați-vă că toate cele patru roți ating solul.



### Mersul în urcare •

Mergeți în linie dreaptă pe o pantă, cu viteză mai mare, înclinându-vă ușor înainte. Mersul în unghi sau prea încet poate duce la răsturnarea sau căderea de pe trotinetă.

- Nu vă întoarceți niciodată pe un deal.

### Coborârea

pantei • Pe o pantă, mergeți în linie dreaptă (înainte sau înapoi) cu o viteză mai mică. Dacă mergeți în unghi sau prea repede, riscați să vă răsturnați sau să cădeți de pe trotinetă.

Când coborâți panta, aplecați-vă ușor în spate când conduceți înainte. Când coborâți panta, aplecați-vă ușor în față când conduceți înapoi.

### 3.2.8 Trecerea peste obstacole



Risc de accidentare din cauza manevrelor neașteptate • Nu utilizați

trotineta pe scări rulante. • Abordați întotdeauna bordurile din față. • Când urcați sau coborâți o pantă, asigurați-vă că toate roțile ating solul.

Trotineta poate fi utilizată pe trepte cu o înălțime maximă de 100 mm. Dacă este necesar, faceți o scurtă urcare pentru a urca pe bordură.

### 3.3 Urcarea și coborârea de pe trotinetă

1. Parcați trotineta cât mai aproape de punctul de transfer.
2. Asigurați-vă că trotineta este oprită.
3. Rotiți cotiera în sus pe partea de transfer.
4. Dacă este necesar, rotiți scaunul (vezi §3.5.2).
5. Poți urca/coborâ de pe trotinetă.

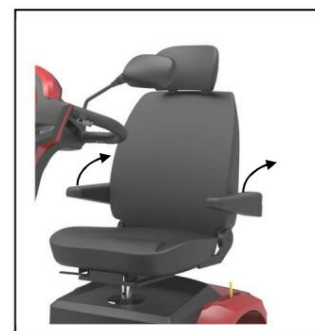

#### 3.3.1 Poziționarea corectă a trotinetei Câteva

recomandări pentru utilizarea confortabilă a trotinetei: 1. Poziționați partea inferioară a spatelui cât mai aproape de spătar.  
2. Asigurați-vă că ai coapsele horizontale.

### 3.4 Maneta de frână și de deviere a vitezei



Risc de vătămare corporală și/sau deteriorare

• Maneta de deviere a roții libere poate fi acționată doar când trotineta este OPRITĂ! • Dacă utilizatorul are limitări de mobilitate, maneta de deviere a roții libere trebuie acționată de asistent. NU acționați NICIODATĂ maneta în timp ce sunteți așezat.

Trotineta este echipată cu un sistem de roți libere accesibil și operat de către un îngrijitor sau de către utilizator atunci când acesta nu se află pe trotinetă.

Trotineta trebuie pusă în modul de mers în gol doar atunci când este transportată sau deplasată dintr-o zonă periculoasă.

#### • Conducerea

1. Cu trotineta oprită, mutați maneta de roată liberă în poziția „deplasare”.
2. Porniți trotineta.
3. Conducusul controlat electronic este acum posibil.

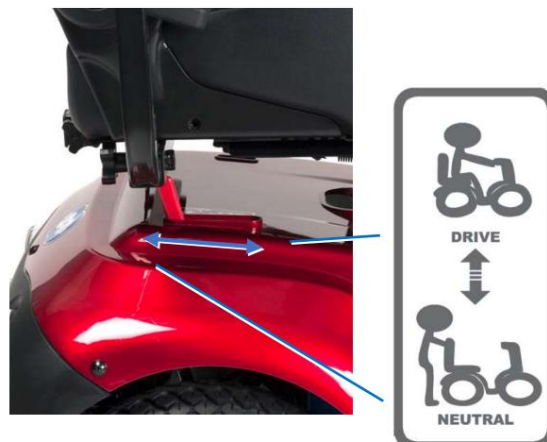

## • Neutru

1. Opriți trotineta.
2. Aduceți maneta de deplasare liberă în poziția „neutru”.
3. Trotineta poate fi acum împinsă fără acționare electronică.

### 3.5 Ajustări ale elementelor care afectează confortul de utilizare



AVERTIZARE

Risc de vătămare corporală și/sau deteriorare

- Nu efectuați niciodată ajustări în timpul mersului.
- Ajustările permise pot modifica stabilitatea trotinetei (înclinare înapoi sau laterală).

#### 3.5.1 Reglarea coloanei de direcție



AVERTIZARE

Risc de vătămare corporală

Opriți trotineta înainte de a regla unghiul coloanei de direcție.

Nu vă sprijiniți întreaga greutate pe coloana de direcție.



Coloana de direcție poate fi reglată în mai multe poziții diferite (fără trepte) pentru a se potrivi fiecărui șofer.

1. Apăsați maneta în jos.
2. Reglați coloana de direcție în poziția dorită.
3. Eliberați maneta.

#### 3.5.2 Reglarea scaunului



AVERTIZARE

Risc de vătămare corporală

- Asigurați-vă că scaunul este instalat corect.

##### Demontarea scaunului

1. Trageți maneta scaunului înainte.
2. Rotiți scaunul cu un unghi mic și ridicați-l de pe tija de reglare.

3. Eliberați maneta scaunului.

##### Plasarea și blocarea scaunului

1. Trageți maneta scaunului înainte.
2. Așezați scaunul pe tija de reglare și, în același timp, țineți apăsată maneta scaunului.
3. Eliberați maneta scaunului.
4. Asigurați-vă că scaunul este instalat corect.

##### Rotirea scaunului

1. Trageți maneta scaunului înainte.
2. Rotiți scaunul în poziția dorită.
3. Eliberați maneta scaunului. Scaunul se oprește la 90°.
4. Asigurați-vă că scaunul este instalat corect.



### Reglarea adâncimii 1.

Trageți maneta de reglare a adâncimii scaunului pentru a  
muni.

2. Glisați scaunul înainte sau înapoi pe ghidaje adâncimea scaunului.
3. Pentru a bloca scaunul, eliberați maneta când scaunul este va fi în poziția selectată.
4. Rotiți scaunul puțin până se blochează în poziție. poziția selectată.
5. Asigurați-vă că scaunul este instalat corect.



### 3.5.3 Reglarea spătarului

- 1 = Sistem de scaune  
2 = Manetă de înclinare



O manetă de înclinare (2) a fost adăugată pe lateralul spătarului. Trageți de manetă în sus pentru a elibera spătarul și rabatați-l înainte (-75°) sau reglați unghiul spătarului (0°-22°).

### 3.5.4 Reglarea tetierei: 1.

Apăsați ușor știftul de blocare (1) spre tetieră.

2. Reglați tetiera la înălțimea dorită.
3. Eliberați știftul de blocare.
4. Tetiera se va bloca în poziția selectată.

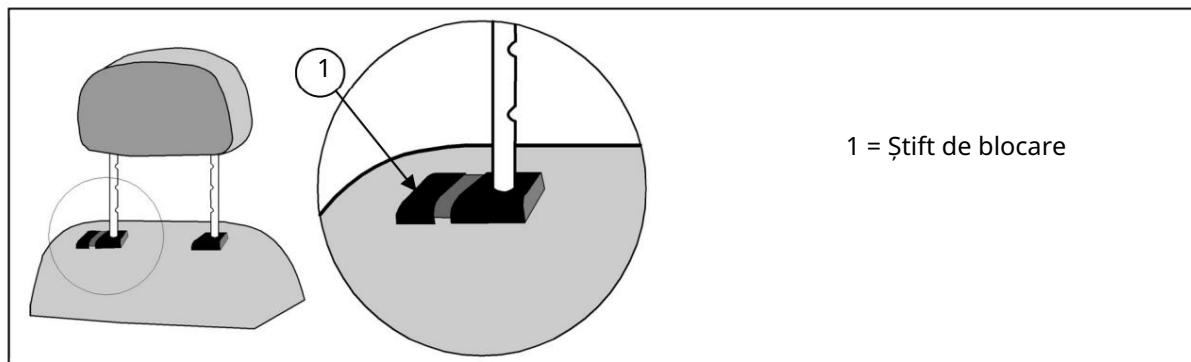

1 = Știft de blocare

### 3.5.5 Reglarea cotierelor



AVERTIZARE

Risc de răsturnare

Asigurați-vă că cotierele sunt poziționate simetric față de scaun.

Instalați întotdeauna conducta interioară la o distanță sigură de 50 mm față de conducta exterioară.

Lățimea cotierei poate fi reglată.



1. Scoateți butonul de blocare din spatele trotinetei.
2. Prindeți tubul pătrat interior.
3. Glisați tubul pentru a regla cotiera la lățimea dorită (interval: 55 mm pe fiecare parte, 4 poziții).
4. Strângeți din nou butonul de blocare.
5. Asigurați-vă că cotiera este instalată corect.

PL

### 3.6 Oprire automată. Trotineta este echipată cu un sistem de

oprire automată pentru a preveni descărcarea accidentală a bateriei. Dacă trotineta nu este utilizată timp de zece minute, se va opri automat. În acest caz, pur și simplu opriți trotineta și porniți-o din nou, iar aceasta va fi gata de utilizare.

### 3.7 Încărcarea bateriilor



#### AVERTIZARE

Risc de vătămare corporală și daune materiale din cauza

incendiului • Folosiți numai încărcătorul furnizat împreună cu trotineta. Utilizarea unui alt încărcător poate fi periculos (risc de incendiu).

Încărcătorul este destinat exclusiv încărcării bateriilor furnizate împreună cu trotineta, nu pentru încărcarea altor baterii.

Nu modificați componentele furnizate, cum ar fi cablurile, ștecherile sau încărcătorul. Nu deschideți și nu modificați bateria sau bornele.

Protejați bateria și încărcătorul de foc, temperaturi ridicate și scăzute (vezi capitolul 6), umiditate, lumina soarelui, impacturi puternice (de exemplu, căderi). NU utilizați bateria dacă s-au produs astfel de evenimente. Încărcați bateria folosind încărcătorul în interior, într-o zonă bine ventilată.

loc ferit de copii.

Înainte de a încărca bateria scuterului, citiți manualul de utilizare al încărcătorului inclus. Pentru mai multe informații, vă rugăm să contactați distribuitorul specializat sau să vizitați site-ul nostru web <http://www.vermeiren.com/>

#### AVERTIZARE

Risc de deteriorare

Autodescărcarea și curentul de repaus al sarcinilor conectate determină descărcarea lentă a bateriei. Descărcarea completă a bateriei poate provoca daune ireversibile. Nu uitați să încărcați bateria la timp: o În cazul utilizării intensive (distanțe lungi, utilizare zilnică):

Încărcați imediat după utilizare.

Pentru utilizare medie (distanțe scurte, utilizare zilnică sau de mai multe ori pe săptămână): Încărcați când indicatorul bateriei arată o descărcare de 50%.

o Pentru utilizare ocazională sau depozitare: Încărcați o dată pe săptămână. • Consultați instrucțiunile de depozitare și întreținere din Capitolul 4 și detaliile tehnice din Capitolul 6.

• Deconectați încărcătorul numai atunci când bateria este complet încărcată; consultați următoarele simboluri de pe încărcător.

Nu încărcați bateria la temperaturi sub 0°C. Mișcați

Mutați bateria într-un loc mai cald și începeți încărcarea.

Terminalul încărcătorului trebuie să fie curat și fără praf și alte murdărie.

Dacă întâmpinați probleme la încărcarea bateriei conform acestor instrucțiuni contactați un distribuitor specializat.

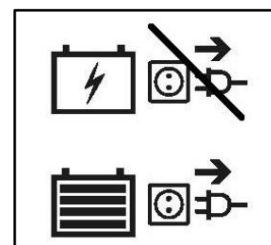



- Pentru instrucțiuni de înlocuire a bateriei, vă rugăm să consultați manualul de instalare.

**i** Se recomandă deconectarea încărcătorului atunci când nu este utilizat. Acest lucru economisește energie.

Diodele emițătoare de lumină (LED-urile) de pe coloana de direcție indică nivelul de încărcare rămas al bateriilor. Dacă încărcătorul este pornit și nu se aprind LED-uri, verificați siguranța.

Dacă LED-ul roșu nu se aprinde, încărcătorul este defect. Contactați distribuitorul autorizat.

1. Opriti trotineta și scoateți cheia din contact.
2. Conectați mai întâi încărcătorul la o priză de 230V CA.
3. Deschideți capacul punctului de încărcare de pe trotineta.
4. Conectați încărcătorul.
5. Explicațiile indicatorilor încărcătorului sunt oferite în manualul de instrucțiuni al încărcătorului.
6. După ce bateria este complet încărcată, deconectați trotineta de la încărcător.
7. Porniți trotineta și verificați dacă toate luminile indicatoare de stare a bateriei sunt aprinse.
8. Deconectați încărcătorul de la priză, așteptați să se răcească și depozitați-l într-un loc uscat.

**i** Dacă panoul de control afișează codul de avertizare „Drive inhibit” după finalizarea încărcării, verificați dacă încărcătorul este deconectat. Această funcție de siguranță împiedică mișcarea încărcătorului în timp ce este conectat la rețeaua electrică.



1. Cheie
2. Încărcător de baterie de la rețea

### 3.8 Întrerupător de baterie

Trotineta este echipată cu un întrerupător de deconectare a bateriei (16). Acesta deconectează alimentarea cu energie de la baterie. Întrerupătorul este utilizat pentru siguranță în timpul transportului, întreținerii și reparațiilor.

De asemenea, puteți scoate butonul de deconectare a bateriei pentru a împiedica mișcarea trotinetei atunci când nu o utilizați.

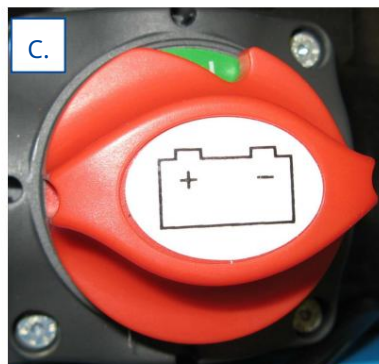

Baterie conectată

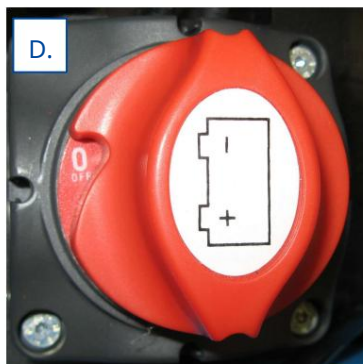

Bateria deconectată

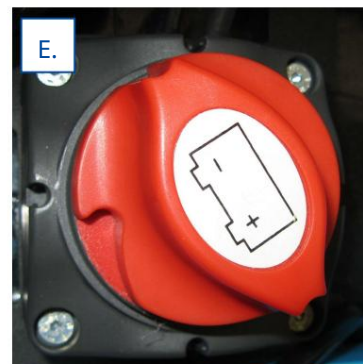

Poziția finală a  
deconectorului

PL

#### *Położenia wyłącznika akumulatora*

Operare:

Rotiți comutatorul roșu al bateriei (16) • în sensul acelor

de ceasornic în poziția „I” pentru a conecta bateria la modulul de alimentare [C]. • în sens invers

acelor de ceasornic în poziția „0” pentru a deconecta bateria [D]. • în

sens invers acelor de ceasornic dincolo de poziția „0” până la poziția finală [E] și scoateți butonul din comutator.

### 3.9 Sistem de prevenire a răsturnării



Sistemul anti-înclinare (1) este atașat în partea din spate a cadrului trotinetei. Nu poate fi demontat. Sistemul anti-înclinare este pentru siguranța utilizatorului. Acesta previne răsturnarea trotinetei înapoi la trecerea peste obstacole mici care NU depășesc înălțimea maximă specificată în §6.



## 4 Întreținere ~~Întreținerea~~

**i** regulată asigură că scuterul dumneavoastră rămâne în stare perfectă de funcționare. Instrucțiunile de întreținere pot fi găsite pe site-ul web Vermeiren: [www.vermeiren.com](http://www.vermeiren.com).



**AVERTIZARE**

Risc de vătămare corporală și deteriorare

Reparațiile și înlocuirea pieselor pot fi efectuate numai de către personal calificat. Trebuie utilizate doar piese de schimb originale Vermeiren.

**i** Pe ultima pagină a manualului există un formular prin care distribuitorul specializat poate înregistra toate activitățile de service.

Frecvența reviziei depinde de frecvența și intensitatea utilizării. Vă rugăm să contactați distribuitorul pentru a stabili un program de inspecție/întreținere/reparații.

Înainte de fiecare utilizare,

verificați vizual următoarele puncte: Starea bateriei:

- Încărcați bateria dacă este necesar, consultați §3.7.
- Stare jantă/anvelopă: Presiune corectă, profil corect, fără deteriorări.
- Stare generală

Contactați distribuitorul specializat pentru orice reparații sau piese de schimb.

Lunar Dacă

trotineta este depozitată pentru o perioadă lungă de timp, bateria trebuie încărcată lunar.

Pentru mai multe informații, consultați §3.7.

Anual sau mai frecvent

Apelați la verificarea și revizia scuterului dumneavoastră la un dealer specializat o dată pe an sau mai frecvent.

Frecvența minimă de întreținere depinde de frecvența de utilizare și, prin urmare, trebuie convenită cu distribuitorul specializat.

La depozitare: Asigurați-vă că

trotineta este depozitată într-un loc uscat pentru a preveni apariția mușgaiului și deteriorarea tapițeriei. Deconectați bateria pentru a preveni deteriorarea.

### 4.1 Curățare

**AVERTIZARE**

Risc de deteriorare din cauza umidității

• Consola de direcție trebuie să fie curată și protejată de apă și ploaie. • Nu folosiți niciodată un furtun de apă sau un aparat de spălat cu înaltă presiune pentru a curăța scuterul.

Ștergeți toate părțile dure ale trotinetei cu o lavetă umedă (dar nu care picură). Dacă este necesar, folosiți un detergent blând, potrivit pentru curățarea suprafețelor vopsite și din plastic.

Tapițeria poate fi curățată cu apă caldă și săpun delicat. Nu folosiți agenți de curățare agresivi.

Păstrați orificiile de ventilație ale încărcătorului curate și fără praf acumulat. Dacă este necesar, suflați praful și curățați carcasa încărcătorului cu o cârpă ușor umedă.



## 4.2 Durata de viață utilă așteptată

Durata medie de viață a unei trotinete este de 5 ani. Această durată de viață poate fi mai lungă sau mai scurtă în funcție de frecvența de utilizare, condițiile de mers și întreținerea.

## 4.3 Reutilizare

Înainte de fiecare utilizare, trotineta trebuie dezinfectată, inspectată și întreținută conform instrucțiunilor de întreținere.

### 4.4 Sfârșitul utilizării: La sfârșitul duratei

sale de viață utilă, aruncați trotineta în conformitate cu reglementările locale de mediu. Cea mai bună modalitate de a face acest lucru este dezasamblarea trotinetei pentru a facilita transportul pieselor reciclabile. Bateriile sunt de obicei colectate separat.

## 4.5 Garanție

Garanția produsului este supusă condițiilor generale ale fiecărei țări.



## 5 Diagnosticarea și rezolvarea problemelor Chiar dacă trotineta este

utilizată corect, poate apărea o problemă tehnică.

În acest caz, contactați distribuitorul specializat local.



**AVERTIZARE**

Risc de rănire și deteriorare a scuterului

• NU încercați NICIODATĂ să reparați singur trotineta. • Dacă apare o defecțiune la consola de direcție, contactați un specialist distribuitor. Aceștia vor decide dacă consola necesită reprogramare.

Următoarele simptome pot indica o problemă gravă. Dacă apare oricare dintre aceste situații, contactați întotdeauna un distribuitor specializat.

- Zgomote neobișnuite;
- Cablaje uzate/deteriorate;
- Conectori crăpați sau ruți;
- Uzură neuniformă a benzii de rulare la o anvelopă;
- Mișcări sacadate, tremurânde;
- Trotineta trage într-o parte;
- Ansambluri de roți deteriorate sau rupte;
- Trotineta nu pornește;
- Trotineta pornește, dar nu merge înainte sau înapoi.

În cazul unei posibile probleme, un cod de sistem este afișat printr-un LED intermitent în indicatorul de potențială problemă; consultați și § 3.2.1. Tabelul de mai jos prezintă posibilele coduri de sistem (numărul de intermitențe). Unele probleme pot fi rezolvate de către utilizator. Pentru toate problemele marcate cu gri, vă rugăm să contactați distribuitorul specializat.

Tabelul 1: Diagnosticare și depanare

Cod	Problemă posibilă	Sens
1	Tensiune scăzută a bateriei	Încărcați bateria imediat.
2	Tensiune scăzută a bateriei	Încărcați bateria. Verificați bateria, conexiunile și cablajul acesteia. Dacă problema persistă, contactați un distribuitor specializat.
3	Nivel ridicat de încărcare a bateriei	Când coborâți o pantă, opriți și reduceți viteza. Alegeți rute mai puțin abrupte.
4	Întârziere curent SAU Regulator prea fierbinte	Opriti trotineta, lăsați-o câteva minute și porniți-o din nou. Verificați motorul, conexiunile și cablajul acestuia. Dacă problema persistă, contactați un distribuitor specializat.
5	Frâne de parcare	Verificați maneta frânei de mână/de deplasare liberă, conexiunile și cablajul acesteia. Dacă problema persistă, contactați un distribuitor specializat.
6	Blocarea la volan	Deconectați încărcătorul. SAU Eliberați maneta de viteză înainte de a porni trotineta.
	Potențiometrul cu 7 viteze	Verificați potențiometrul de accelerație și de turație, precum și toate conexiunile și cablajele aferente. Contactați un distribuitor specializat.
8	Tensiune motor	Verificați motorul, conexiunile și cablajul acestuia. Contactați un distribuitor specializat.
9	Alte	Verificați toate conexiunile și cablajele. Contactați un distribuitor specializat.



## 6 Specificații tehnice Următoarele

specificații se aplică trotinetei cu setări standard și condiții ambientale optime. Dacă se utilizează alte accesorii, valorile din tabel se vor modifica.

Modificările temperaturii ambientale, umidității, altitudinii terenului, tipului de sol și nivelului de încărcare a bateriei pot scurta autonomia.

Marca	Vermeiren
Tip	Scutere cu tracțiune spate, clasa B
Greutatea maximă a utilizatorului	140 kg
Model	Ceres

PL

Descriere	Dimensiuni minime	Dimensiuni maxime
Lungime	1300 mm	
Lățime	620 mm	
Înălțime	1280 mm	
Lungime după pliere/dezasamblare	990 mm	
Lățime după pliere/demontare	Nepliable	
Înălțimea după pliere/demontare	670 mm (după demontarea scaunului și rabatarea coloanei de direcție)	
Greutate totală	106 kilograme	111 kilograme
Greutatea celei mai grele părți (care poate fi demontată sau îndepărtată)	86 kg (fără scaun) sau 60 kg (fără scaun și baterii)	91 kg (fără scaun) sau 61 kg (fără scaun și baterii)
Masa pieselor care pot fi demontate sau îndepărtate	Scaun: 20 kg; Baterii: 26 kg	Scaun: 20 kg; Baterii: 30 kg
Pantă maximă sigură	10°	
Distanță transversală	115 mm	
Conducerea peste obstacole	100 mm	
Viteză maximă	10 km/h	10 km/h
Autonomie continuă*	35 km	35 km
Baterie minimă	38 Ah (C20), 12V CC, etanșat, tip AGM, fără întreținere	50 Ah (C20), 12V CC, etanșat, tip AGM, fără întreținere
Unghiul planului scaunului	5°	
Adâncimea efectivă a scaunului	450 mm	
Înălțimea suprafeței scaunului la marginea frontală (măsurată de la sol)	645 – 670 mm	
Înălțimea suprafeței scaunului la marginea frontală (măsurată de la suportul pentru picioare)	475 – 500 mm	
Înălțimea suportului pentru picioare	175 mm	
Unghiul spătarului	-75° / 22°	
Înălțimea spătarului	720 mm cu tetieră	
Distanța dintre cotieră și scaun	165 mm	
Poziția frontală a structurii cotierei	350 mm	
Motor	Frâne nom. 450 W, frâne nom. 650 W, frâne electromagnetice	electromagnetice
Încărcător de baterii	8 A (extern)	



Marca	Vermeiren
Tip	Scutere cu tracțiune spate, clasa B
Greutatea maximă a utilizatorului	140 kg
Model	Ceres

PL

Descriere	Dimensiuni minime	Dimensiuni maxime
Clasa de protecție		IPX4
Clasa de protecție a încărcătorului de baterii		IPX1
Clasa de izolație a încărcătorului de baterii		II.
Diametrul minim de strunjire		2800 mm
Lățime de mers înapoi		2800 mm
Diametrul roții spate (număr)		4.00-5 aer (2)
Presiunea în anvelope, roțile spate (motoare)		Maxim 3,5 bari
Diametrul volanului (număr)		4.00-5 aer (2)
Presiunea în anvelope, volanele		Maxim 3,5 bari
Temperatura de depozitare și utilizare		de la -15°C la +40°C
Umiditate în timpul depozitării și utilizării		30% - 70%
<p>Ne rezervăm dreptul de a efectua modificări tehnice. Toleranță de măsurare ± 15 mm / 1,5 kg / 1,5°.</p> <p>* Autonomia teoretică va fi mai scurtă dacă trotineta este utilizată frecvent pe pante, teren denivelat și peste borduri.</p>		



## Formular de înregistrare pe site

Acest produs (nume): ..... a fost  
verificat (I), întreținut (S), reparat (R) sau dezinfectat (D):

De (ștampilă):  Tipul postului: I / S / C / D Data:	De (ștampilă):  Tipul postului: I / S / C / D Data:	De (ștampilă):  Tipul postului: I / S / C / D Data:
De (ștampilă):  Tipul postului: I / S / C / D Data:	De (ștampilă):  Tipul postului: I / S / C / D Data:	De (ștampilă):  Tipul postului: I / S / C / D Data:
De (ștampilă):  Tipul postului: I / S / C / D Data:	De (ștampilă):  Tipul postului: I / S / C / D Data:	De (ștampilă):  Tipul postului: I / S / C / D Data:
De (ștampilă):  Tipul postului: I / S / C / D Data:	De (ștampilă):  Tipul postului: I / S / C / D Data:	De (ștampilă):  Tipul postului: I / S / C / D Data:
De (ștampilă):  Tipul postului: I / S / C / D Data:	De (ștampilă):  Tipul postului: I / S / C / D Data:	De (ștampilă):  Tipul postului: I / S / C / D Data:



Vermeiren GROUP

Piața Vermeiren 1 / 15  
2920 Kalmthout  
FI

Site web: [www.vermeiren.com](http://www.vermeiren.com)

## Instrucțiuni pentru distribuitorul specializat

Acest manual de instrucțiuni este parte integrantă a produsului și trebuie inclus cu fiecare produs vândut.

Versiunea: I, 2023-12

UDI de bază: 5415174122124CeresSEAF

Toate drepturile rezervate, inclusiv traducerea.