

# VERMEIREN

## Eclipsă X4 90°

MANUAL DE INSTRUCȚIUNI





### Instrucțiuni pentru distribuitorul specializat

Acest manual de instrucțiuni este parte integrantă a produsului și trebuie inclus cu fiecare produs vândut.

Versiune: B, 2013-09

Toate drepturile rezervate, inclusiv traducerea. Nicio parte a acestui manual nu poate fi reprodusă în nicio formă (tipărită, fotocopie, microfilm sau în alt mod) fără permisiunea scrisă a editorului și nici nu poate fi procesată, copiată sau distribuită prin intermediul sistemelor electronice.

© NV Vermeiren NV 2013



## Cuprins

Introducere .....	2
1 Descrierea produsului .....	3
1.1 Scop .....	3
1.2 Parametri tehnici .....	4
1.3 Desen .....	5
1.4 Accesorii .....	5
1.5 Amplasarea plăcuței de identificare .....	6
1.6 Explicația simbolurilor .....	6
1.7 Reguli de siguranță .....	6
2 Cum se utilizează .....	7
2.1 Mutarea unui scaun cu roțile .....	7
2.2 Montarea roților din spate .....	7
2.3 Deplierea scaunului cu roțile .....	7
2.4 Montarea și demontarea suporturilor pentru picioare .....	8
2.5 Service frâne .....	8
2.6 Instalarea și demontarea cotierelor .....	8
2.7 Urcarea și coborârea din scaunul cu roțile .....	9
2.8 Poziția corectă în scaunul cu roțile .....	10
2.9 Utilizarea scaunului cu roțile .....	10
2.10 Deplasarea pe suprafețe înclinate .....	10
2.11 Depășirea pragurilor sau a bordurilor .....	10
2.12 Plierea scaunului cu roțile .....	12
2.13 Demontarea roților .....	12
2.14 Tijă transversală .....	12
2.15 Reglarea spătarului .....	13
2.16 Transportul cu mașina .....	13
3 Instalare și reglare .....	14
3.1 Instrumente .....	14
3.2 Metoda de livrare .....	14
3.3 Reglarea înălțimii și a unghiului scaunului .....	15
3.4 Scaun anatomic .....	17
3.5 Reglarea adâncimii scaunului .....	17
3.6 Suport anatomic .....	18
3.7 Reglarea frânelor .....	18
3.8 Reglarea suporturilor pentru picioare .....	19
3.9 Reglarea mânerelor .....	19
3.10 Reglarea atașamentului .....	20
3.11 Reglarea stabilității și a manevrabilității .....	20
4 Întreținere .....	21



## Intrare

În primul rând, dorim să vă mulțumim pentru încrederea pe care ne-ați acordat-o alegând unul dintre scaunele noastre cu rotile.

Scaunele cu rotile Vermeiren sunt construite pe baza anilor de cercetare și experiență. În timpul procesului de proiectare, s-a acordat o atenție deosebită ușurinței în utilizare și durabilității.

Durata de viață estimată a unui scaun cu rotile este influențată în mare măsură de întreținerea și îngrijirea acestuia.

Acest manual vă va ajuta să vă familiarizați cu funcționarea căruciorului dumneavoastră.

Respectarea instrucțiunilor de utilizare și întreținere este o condiție esențială a garanției.

Acest manual de utilizare reflectă starea actuală a produsului. Cu toate acestea, Vermeiren își rezervă dreptul de a efectua modificări fără obligația de a adapta sau înlocui modelele livrate anterior.

Dacă aveți întrebări, vă rugăm să contactați vânzătorul.



## 1 Descrierea produsului

### 1.1 Scop

Un scaun cu rotile este conceput pentru persoanele cu capacitate de mers limitată sau inexistentă .

Scaunul cu rotile este conceput pentru a transporta o singură persoană.

Căruciorul este destinat utilizării atât în interior, cât și în exterior .

Utilizatorul poate propulsa scaunul cu rotile singur sau poate fi împins de un îngrijitor .

Numeroasele tipuri de atașamente și accesorii, precum și designul modular, permit utilizarea completă a scaunului cu rotile de către persoanele cu dizabilități datorită:

- paralizie; • pierderea membrelor (amputarea piciorului);
- deteriorarea sau deformarea membrelor; • articulații rigide sau deteriorate; • insuficiență cardiacă și circulație sanguină deficitară; • tulburări de echilibru; • cașexie (pierderea masei musculare). • și de către vârstnici.

Pentru a adapta produsul la cerințele individuale, trebuie luate în considerare următoarele condiții :

- dimensiunea și greutatea corporală (max. 130 kg); • condiția fizică și mentală; • condițiile de locuit; • mediul înconjurător

Scaunul cu rotile trebuie utilizat numai pe suprafețe unde toate cele patru roți sunt în contact cu solul și există suficient contact pentru a-l propulsa în mod adecvat .  
roți.

Exersați depășirea obstacolelor (de exemplu, borduri) și utilizarea scaunului cu rotile pe suprafețe neuniforme (pavaje etc.), pante și curbe.

Căruciorul nu trebuie folosit ca scară și nici nu este destinat transportului de obiecte grele sau fierbinți.

Când este utilizat pe covorașe, mochete sau acoperitoare de podea neaderente, se pot deteriora suprafața covorului .

Folosiți doar accesorii aprobate de Vermeiren .

Producătorul nu este răspunzător pentru daunele cauzate de întreținerea neglijentă, service-ul necorespunzătoare sau nerespectarea instrucțiunilor conținute în acest manual.

Respectarea manualului de utilizare și a instrucțiunilor de întreținere este o condiție esențială a garanției.



## 1.2 Parametri tehnici Parametrii tehnici

de mai jos descriu scaunul cu roțile în configurația sa standard.

Dacă utilizatorul folosește alte suporturi pentru picioare/cotiere sau alte accesorii, valorile vor varia .

Producător	Vermeiren		
Adresa	Vermeirenplein 1/15, B-2920 Kalmthout		
Tip	Scaun cu roțile manual		
Model	Eclipsă X4 90°		
Greutatea maximă a utilizatorului	130 kg		
Descriere	Dimensiuni		
Lățimea utilă a scaunului	390 mm	420 mm	440 mm
Lățime totală (depinde de lățimea scaunului)	590 mm	620 mm	640 mm
Descriere	Dimensiuni minime		Dimensiuni maxime
Lungime totală cu suport pentru picioare	1000 mm		1210 mm
Lungime pliată fără suport pentru picioare	1000 mm		1210 mm
Lățime după pliere	300 mm		
Înălțimea pliată	910 mm		1015 mm
Greutate totală	± 30 kg		
Greutatea celei mai grele părți	22,30 kg		
Greutatea pieselor care pot fi demontate sau îndepărtate.	Picioare de susținere: 1,90 kg; Cotiere: 1,65 kg; Roți motrice (spate): 4,15 kg		
Stabilitate statică pe o înclinare	7,5° (în configurația standard)		
Stabilitate statică în urcare	Blocarea punții spate: 4° Blocarea axei înainte: Protecția la înclinare trebuie să fie disponibilă în mod standard		
Stabilitate statică pe	>16° (în configurația standard)		
Capacitatea de a depăși obstacolele	60 mm		
Unghiul de înclinare al scaunului	11°		
Adâncimea șezutului utilizabilă	420 mm		500 mm
Înălțimea marginii frontale a scaunului	390 mm		520 mm
Unghiul spătarului	13°		103°
Înălțimea spătarului	420 mm		460 mm
Distanța de la scaun la suportul pentru picioare	380 mm		460 mm
Unghiul dintre scaun și suportul pentru picioare	11°		
Distanța de la scaun la cotieră	235 mm		
Poziția cotierei în față Diametrul jantei	340 mm		
Poziția axei orizontale (girație)	520 mm		
Raza minimă de bracare	30 mm		
Diametrul roții spate Krypton PU	1530 mm		
Presiunea în anvelope, roțile spate (motoare)	24"		
Diametrul volanelor Krypton PU	Maxim 3,8 bari		
Presiunea în anvelope, roți pivotante	200 mm		
Amortizor cu gaz	Maxim 2,5 bari		
Temperatura de depozitare și utilizare	2 x 275 N		
Umiditatea aerului pentru depozitare și utilizare	+5 °C		+ 41°C
	30%		70%



Producătorul își rezervă dreptul de a introduce modificări ale parametrilor tehnici.  
Toleranță de măsurare  $\pm 15$  mm / 1,5 kg / °

Tabelul 1: Specificații tehnice ale Eclipse X4 90°

Scaunul rulant îndeplinește cerințele următoarelor standarde:

ISO 7176-8: Cerințe și metode de testare pentru forțe statice, de impact și de oboseală.

ISO 7176-16: Rezistența la aprindere a pieselor tapițate .

### 1.3 Desen

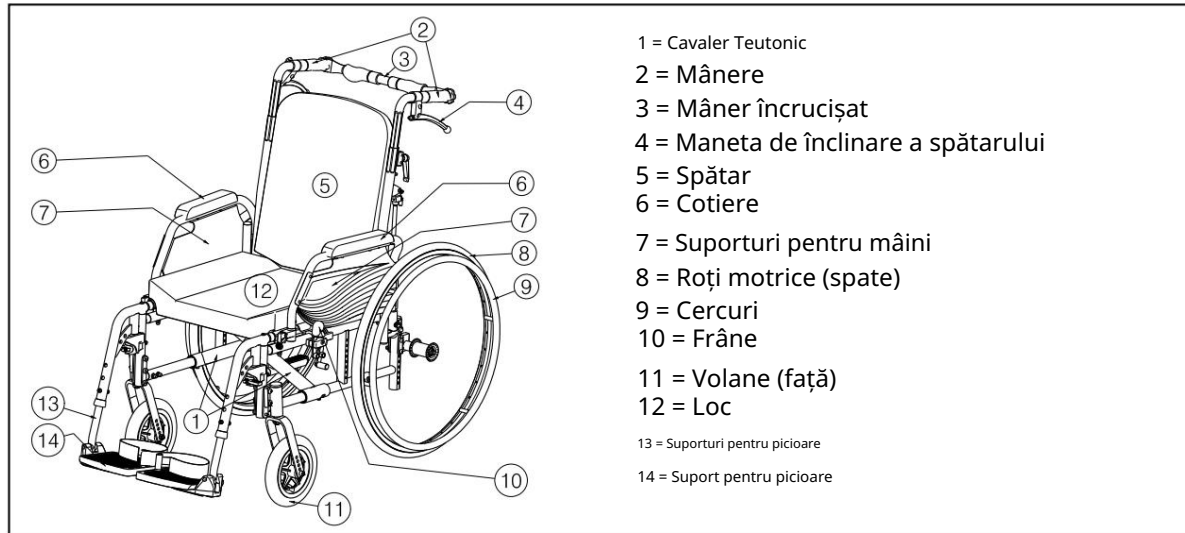

### 1.4 Accesorii

Următoarele accesorii sunt disponibile pentru modelele Eclipse X4 90° :

- Centură anterioară de stabilizare pelviană (B58) care se atașează la tuburile din spatele căruciorului
- Dispozitiv anti-răsturnare (B78) care se atașează la partea inferioară a căruciorului cadru cărucior
- Suporturi pentru mâini (B02, B03, B05, B66) •
- Suporturi pentru picioare (B06, BZ8, BZ7) • Suport pentru perfuzii B52 • Frâne cu tambur B74 •
- Scaun cu roțile T30 Transport

Dacă aveți întrebări despre alte accesorii, vă rugăm să contactați un specialist. Vânzări. El va fi bucuros să ofere orice clarificări.



## 1.5 Amplasarea plăcuței de identificare

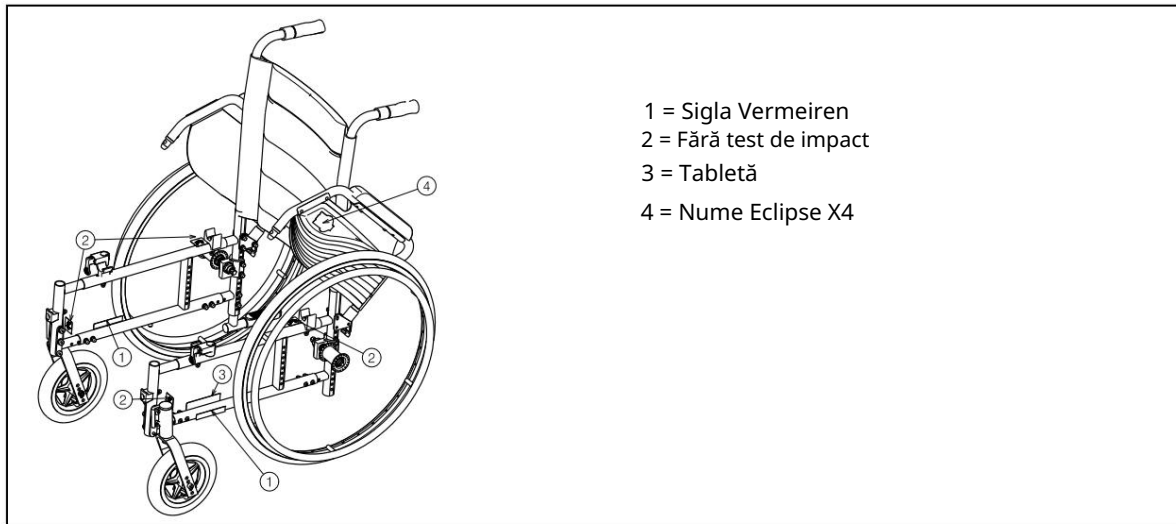

- 1 = Sigla Vermeiren
- 2 = Fără test de impact
- 3 = Tabletă
- 4 = Nume Eclipse X4

## 1.6 Explicația simbolurilor



Greutate maximă



Utilizare în interior și în exterior



Pantă maximă sigură



Declarație CE



Denumirea tipului



Nu este potrivit pentru utilizare ca scaun într- un autovehicul .

## 1.7 Instrucțiuni de siguranță L Pentru a preveni

rănirea și/sau deteriorarea scaunului cu roțile, asigurați-vă că niciun obiect și/sau parte a corpului nu rămâne prins în spițele roților. | Frâna de parcare trebuie acționată înainte de a vă urca în sau a vă da jos din scaunul cu roțile.

Când vă urcați sau coborâți din scaunul cu roțile, nu stați pe suporturile pentru picioare. Acestea trebuie ridicate sau mutate în lateral cât mai mult posibil în prealabil .

Efectele unei schimbări a centrului de greutate asupra funcționării scaunului cu roțile trebuie verificate , de exemplu la deplasarea pe pante, pe pante laterale sau la evitarea obstacolelor. Îngrijitorul trebuie să ofere asistență.

Când doriți să ridicați un obiect (situat în fața, în lateral sau în spatele căruciorului), nu trebuie să vă aplecați prea mult pentru a evita răsturnarea din cauza deplasării centrului de greutate.

Când treceți prin uși, arcade etc., asigurați-vă că există o barieră pe ambele părți .  
suficient spațiu pentru a evita prinderea mâinilor sau a brațelor , precum și deteriorarea căruciorului.

Scaunul cu roțile trebuie utilizat în conformitate cu instrucțiunile furnizate. De exemplu, nu trebuie lăsat să lovească accidental obstacole (trepte, borduri, tocuri de uși etc.). De asemenea, nu trebuie lăsat scaunul cu roțile să cadă pe trepte. Producătorul nu este responsabil pentru daunele cauzate de supraîncărcare, coliziuni sau alte utilizări necorespunzătoare .



Scările pot fi utilizate cu condiția ca acestea să fie însoțite de o persoană însoțitoare . Dacă facilități precum rampe sau ascensoare sunt disponibile , ar trebui să le folosești .

Când conducem pe drumurile publice, suntem supuși regulilor Codului Rutier .

În timp ce utilizați un scaun cu roțile, nu trebuie să vă aflați sub influența alcoolului sau a medicamentelor, la fel ca atunci când conduceți orice alt vehicul. Acest lucru este valabil și pentru conducerea în interior .

Când utilizați căruciorul în aer liber, acesta trebuie supus condițiilor meteorologice și de trafic .

L Când transportați scaunul cu roțile, nu îl țineți de piesele mobile (cotiere, suporturi pentru picioare etc.).

Pentru a fi mai vizibil când călătoriți după lăsarea întinericului, îmbrăcați-vă cât mai mult posibil haine strălucitoare sau haine cu reflectoare. De asemenea, trebuie să vă asigurați că reflectoarele de pe părțile laterale și din spate ale căruciorului sunt clar vizibile.

Nu depășiți niciodată capacitatea maximă de încărcare a căruciorului.

## 2. Cum se utilizează

Această secțiune descrie utilizarea normală a căruciorului dumneavoastră. Aceste instrucțiuni sunt destinate utilizatorului și vânzătorului specializat.

Scaunul rulant este livrat clientului asamblat de către un distribuitor specializat. Pentru instrucțiuni de asamblare a scaunului rulant destinate distribuitorilor specializați, consultați Secțiunea 3.

### 2.1 Deplasarea unui scaun cu roțile Cea mai bună

modalitate de a muta un scaun cu roțile este să îl împingeți folosind roțile.

Dacă acest lucru nu este posibil (de exemplu, dacă roțile din spate sunt demontate pentru a transporta căruciorul în mașină), țineți ferm căruciorul de cadrul frontal și de mâner. Nu ridicați căruciorul de suportul pentru picioare, de cotiere sau de roți.

### 2.2 Montarea roților din spate

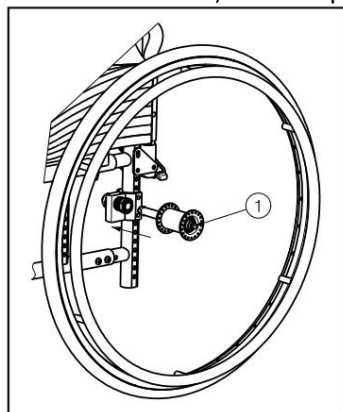

1. Prindeți roata din spate și apăsați butonul.
2. În timp ce țineți butonul apăsat , introduceți axul roata din spate până când se blochează.
3. Eliberați butonul.
4. Verificați dacă roata este fixată corect.

### 2.3 Deplierea scaunului cu roțile L ATENȚIE: Pericol de

prindere - țineți degetele departe

de părțile mobile ale scaunului cu roțile.

1. Stați în spatele scaunului cu roțile.
2. Ținând de mâner, desfaceți căruciorul cât mai mult posibil.
3. Stați în fața scaunului cu roțile.
4. Apăsați ambele tuburi de șa în jos până când se blochează în poziție.
5. Instalați bara transversală (dacă există ) pe mânerul din dreapta.



## 2.4 Montarea și demontarea suporturilor pentru picioare

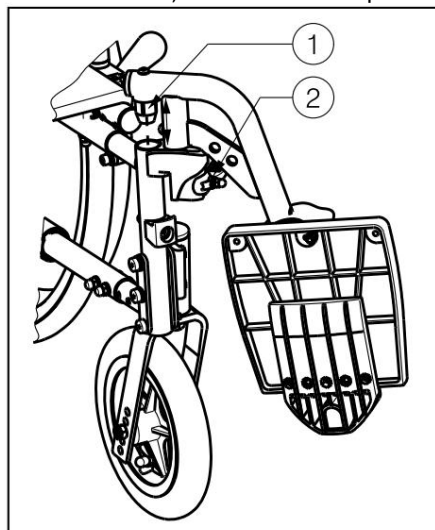

Pentru a instala suporturile pentru picioare:

1. Țineți suportul pentru picioare peste în afara cadrului căruciorului și montați tubul în cadru.
2. Rotiți suportul pentru picioare spre interior până când se va fixa la locul lui.
3. Rotiți în jos placa suportului pentru picioare .

Pentru a scoate suporturile pentru

- picioare: 1. Trageți de mâner.
2. Rotiți suportul pentru picioare spre exterior până când se eliberează de constrângeri.
  3. Trageți țeava suportului pentru picioare din cadru.

## 2.5 Utilizarea frânelor L AVERTISMENT:

Frânele nu sunt destinate să încetinească scaunul cu roțile în mișcare - acestea trebuie utilizate doar pentru a preveni mișcarea nedorită a scaunului cu roțile.

**AVERTISMENT :** Funcționarea corectă a frânelor este afectată de uzură.

contaminarea anvelopelor (apă, ulei, noroi, ...) - verificați starea anvelopelor înainte de fiecare utilizare.

**AVERTISMENT :** Frânele sunt reglabile și se uzează - verificați-le periodic.

starea frânelor înainte de fiecare utilizare.

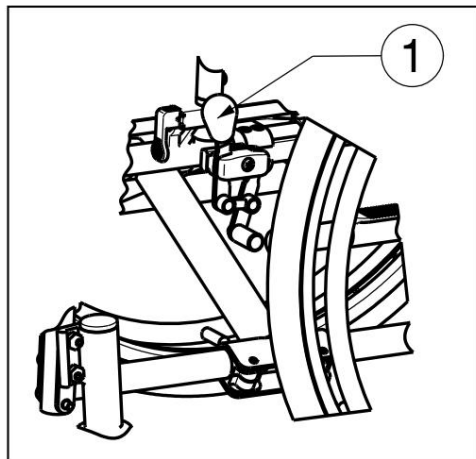

Pentru a acționa frâna:

1. Împingeți manetele de frână înainte până când auziți un clic distinct .

**ATENȚIE :** Risc de mișcare accidentală - asigurați-vă că scaunul cu roțile se află într-o poziție sigură înainte de a elibera frânele.

pe o suprafață plană și orizontală. Nu eliberați niciodată ambele frâne simultan.

Pentru a elibera frânele:

1. Eliberați o frână trăgând maneta înapoi.
2. Țineți cu mâna janta roții eliberate.
3. Eliberați frâna secundară trăgând maneta înapoi.

## 2.6 Montarea și demontarea cotierelor L ATENȚIE: Pericol de

prindere - țineți degetele, elementele de fixare și hainele departe din partea inferioară a cotierei.

Cotierele pot fi instalate conform instrucțiunilor de mai jos .

1. Instalați țeava cotierei spate în cadru (Fig. A).
2. Asigurați-vă că cotiera este fixată corect.
3. Rabatați cotiera înainte.
4. Trageți maneta în sus (Fig. B). de pe
5. cadru Atașați țeava cotierei față la cadru (Fig. B).

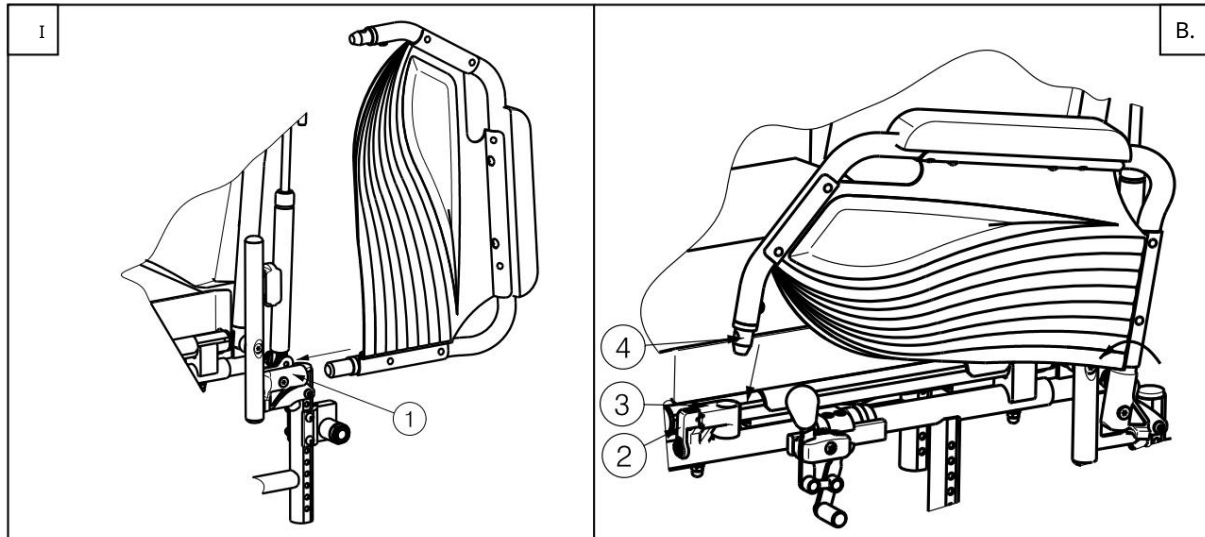

Pentru a extinde și a scoate cotierele: 1.

Apăsați maneta și trageți în sus partea din față a cotierei (Fig. C).

2. Rabatați cotierele înapoi.

3. Pentru a scoate cotierele, trageți secțiunea din spate a cotierei din cadru (Fig. D).

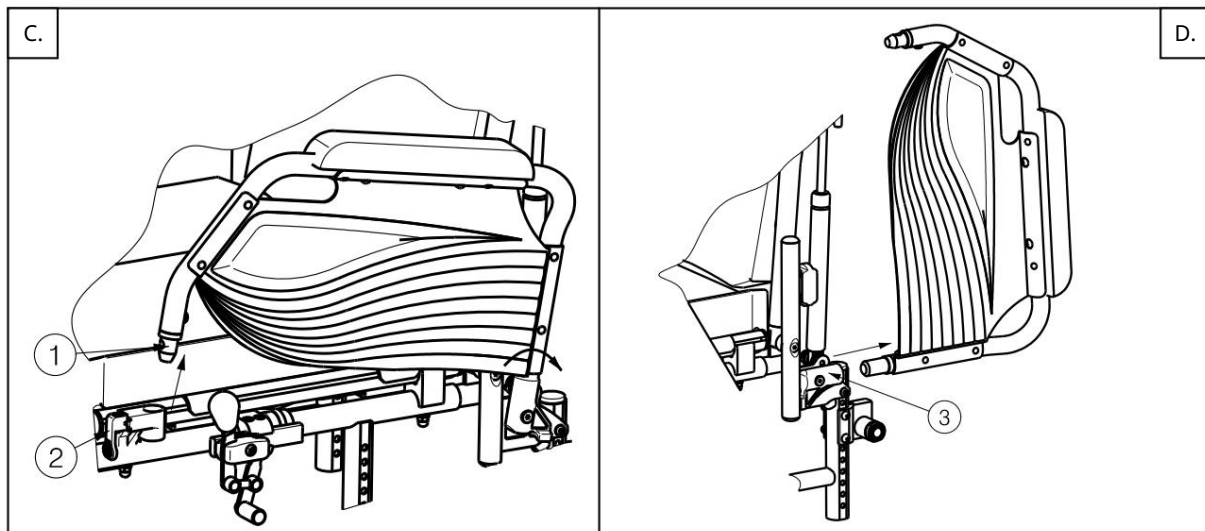

2.7 Urcarea și coborârea din scaunul cu roțile L ATENȚIE: Dacă nu vă

puteți urca sau coborâ în siguranță singur în patul de îngrijire, rugați pe cineva să vă ajute.

ATENȚIE : Risc de răsturnare a căruciorului - nu stați pe farfurii

suport pentru picioare.

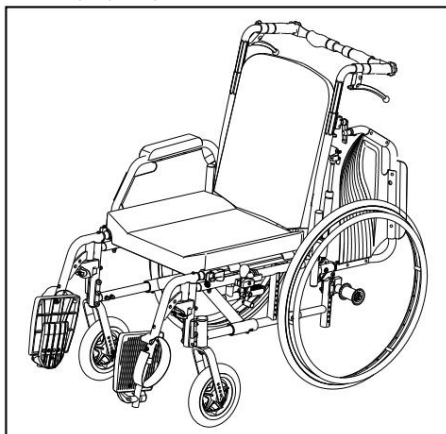

1. Așezați căruciorul cât mai aproape de un scaun, o canapea sau patul în care vreți să te culci.

2. Verificați dacă ambele frâne sunt acționate.

3. Rabatați în sus plăcile suporturilor pentru picioare pentru a evita să stați pe ele.

4. Dacă deplasarea este transversală

scaun cu roțile, rabatați în sus cotiera de pe partea respectivă a scaunului cu roțile (vezi § 2.6).

5. Intrați /coborâți din scaunul cu roțile.



## 2.8 Poziția corectă în scaunul cu rotile Recomandări pentru utilizarea

confortabilă a scaunului cu rotile:

- Poziționați -vă spatele cât mai aproape de spătar .
- Asigurați-vă că coapsele sunt la nivel – ajustați lungimea dacă este necesar suporturi pentru picioare (vezi § 3.8.1).

## 2.9 Mersul în scaun cu rotile

**AVERTISMENT :** Pericol de prindere - aveți grijă să nu prindeți degetele printre spițele roților.

**AVERTISMENT :** Pericol de prindere – fiți precauți când conduceți prin spații înguste (de exemplu, uși).

**AVERTISMENT :** Risc de arsuri - Atenție

la transportul la temperaturi foarte ridicate sau scăzute (în lumina puternică a soarelui, îngheț, în saună etc.) pentru perioade lungi de timp și în contact cu pielea. - Suprafețele se pot încălzi până la temperatura ambiantă.

1. Eliberați frânele.
2. Prindeți ambele cercuri de punctele lor cele mai înalte .
3. Aplecați-vă înainte și împingeți inelele înainte până când brațele sunt întinse .
4. Leagă-nă-ți lejer brațele înapoi în partea de sus a cercului și repetă mișcarea.

## 2.10 Conducerea pe pante L AVERTISMENT: Reduceți

viteza – conduceți încet pe pante.

cât mai încet posibil.

**AVERTISMENT :** Luați în considerare capacitățile îngrijitorului - dacă acesta nu are forța necesară permițându-vă să controlați scaunul cu rotile, acționați frânele.

**AVERTISMENT :** Pericol de răsturnare - aplecați-vă înainte pentru a vă deplasa centrul de greutate înainte. Acest lucru va stabiliza căruciorul.



1. Legați centurile de siguranță dacă căruciorul este echipat cu acestea.
2. Nu încercați să parcurgeți pante excesiv de abrupte .  
Unghiurile maxime de înclinare (la deplasarea în urcare și în coborâre) sunt prezentate în Tabelul 1.
3. Cereți ajutorul unui îngrijitor atunci când vă deplasați pe o pantă înclinată substrat.
4. Aplecați-vă înainte pentru a vă muta centrul de greutate la față.

## 2.11 Depășirea pragurilor sau a bordurilor

### 2.11.1 Descreșterea pragurilor sau a bordurilor

Puteți coborî o bordură joasă mișcându- vă înainte. Asigurați-vă că suporturile pentru picioare nu ating solul.



Un utilizator experimentat poate depăși singur praguri mici sau borduri.

**AVERTISMENT :** Risc de răsturnare - dacă nu aveți suficientă experiență în utilizarea unui scaun cu rotile, solicitați ajutorul unui îngrijitor.

1. Echilibrați-vă pe roțile din spate pentru a reduce presiunea asupra roților din față.
2. Treceți peste bordură.



Bordurile mai înalte pot fi depășite prin deplasarea înainte cu ajutorul unui îngrijitor.

1. Rugați -vă îngrijitorul să încline ușor scaunul cu roțile pe spate.
2. Treceți peste borduri mișcându-vă pe roțile din spate.
3. Odihniți din nou căruciorul pe toate cele patru roți.



Un utilizator experimentat poate depăși singur bordurile mai înalte . Cel mai ușor se realizează acest lucru deplasându-se înapoi .

1. Întoarceți scaunul cu roțile cu roțile din spate orientate spre interior bordură.
2. Aplecați-vă înainte pentru a vă muta centrul de greutate la față.
3. Mutați căruciorul mai aproape de marginea bordurii.
4. Folosind janta , rostogoliți căruciorul de pe bordură într-un mod controlat .

## 2.11.2 Trecerea peste praguri sau borduri

Pentru a intra pe un prag sau pe o bordură cu ajutorul unui însoțitor:



1. Nu permiteți ca suporturile pentru picioare să atingă bordura.
2. Rugați îngrijitorul să încline scaunul cu roțile suficient de mult pentru a ridica roțile din față de bordură.
3. Aplecați-vă pe spate, mutând centrul de greutate deasupra roților din spate.
4. Introduceți roțile din față pe bordură.
5. Treceți roțile din spate peste bordură.

Bordurile mai înalte pot fi depășite conducând cu spatele:

Întoarceți scaunul cu roțile, rotind roțile din spate spre bordură. 1.

2. Apleacă-te pe spate, mutând centrul de greutate deasupra roților din spate.
3. Rugați un îngrijitor să tragă scaunul cu roțile până la bordură.
4. Reveniți la poziția normală în scaunul cu roțile.

Un utilizator experimentat poate depăși singur bordurile.

AVERTISMENT : Risc de răsturnare - dacă nu aveți suficientă

experiență în utilizarea unui scaun cu roțile, cereți ajutorul unui îngrijitor.



1. Trageți la bordură.
2. Asigurați-vă că suporturile pentru picioare nu ating bordura.
3. Aplecați-vă pe spate, menținând echilibrul pe roțile din spate.



4. Introduceți roțile din față pe bordură.
5. Aplecați-vă în față pentru a stabiliza căruciorul.
6. Introduceți roțile din spate pe bordură.



### 2.11.3 Urcatul scărilor

Scările pot fi urcate cu scaunul cu roțile, respectând următoarele reguli:

AVERTISMENT : Risc de răsturnare - folosiți întotdeauna 2 persoane pentru a urca scările îngrijitori.

1. Scoateți suporturile pentru picioare.
2. Unul dintre îngrijitori trebuie să încline ușor scaunul cu roțile spre spate.
3. Al doilea îngrijitor apucă partea din față a cadrului scaunului cu roțile.
4. Păstrează-ți calmul, evită mișcările bruște și ține mâinile în cărucior.
5. Urcăți scările pe roțile din spate ale căruciorului.
6. După ce ați urcat scările, reinstalați suporturile pentru picioare.

### 2.12 Plierea scaunului cu roțile L ATENȚIE: Pericol

de prindere – nu introduceți degetele între componentele scaunului cu roțile.

1. După ce mânerul este accesibil, scoateți bara transversală de pe cărucior.
2. Rabatați sau îndepărtați plăcile suportului pentru picioare (vezi § 2.4).
3. Prindeți scaunul de partea din față și de spătar și trageți -l în sus.
4. Apăsați mânerul pentru a continua pliarea căruciorului.

### 2.13 Demontarea roților

Pentru a facilita transportul scaunului cu roțile, roțile din spate pot fi demontate .

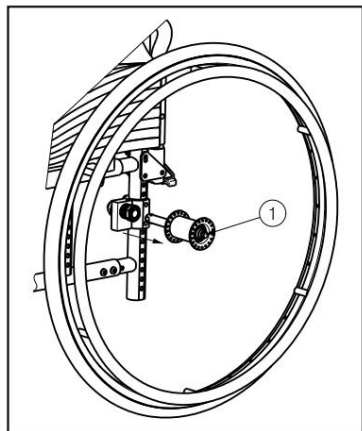

1. Asigurați - vă că frânele sunt eliberate.
2. Mergeți la partea coșului din care doriți să eliminați roată.
3. Apăsați butonul din centrul axului roții.
4. Scoateți roata din cadru.

### 2.14 Tijă transversală L

AVERTISMENT: Risc de accidentare - Asigurați-vă că toate șuruburile sunt montate și strânse corect.

AVERTISMENT : Risc de accidentare - Dacă căruciorul dumneavoastră este echipat cu o bară transversală, aceasta trebuie să fie întotdeauna montată ( pentru a spori siguranța). stabilitatea spătarului).

Căruciorul poate fi echipat cu o bară transversală . Bara transversală crește stabilitatea spătarului și permite îngrijitorului să împingă căruciorul. Pentru a-l instala, folosiți mânerul incluse.

Deoarece există tije diferite pentru diferite lățimi ale scaunului , vă rugăm să vă asigurați că nu au apărut tensiuni între mâner.



Pentru a instala traversa :

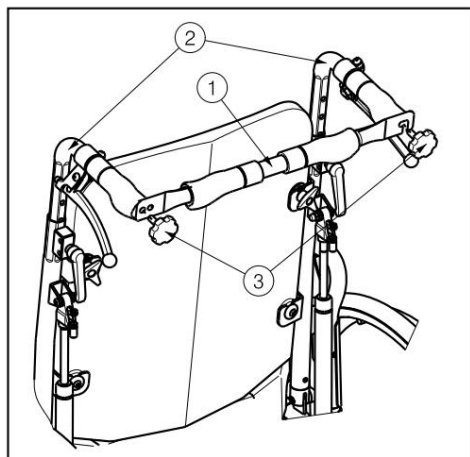

1. Fixați bara transversală prin atașând partea stângă la mânerul din spate înșurubat în orificiul filetat corespunzător.
2. Înșurubați cu grijă șurubul cu cap Phillips din partea dreaptă în orificiul filetat de pe tubul din spate.
3. Înclinați bara transversală spre dreapta .
4. Prindeți accesoriul mânerului de partea filetată a șurubului. șuruburi.

Tensiunea spătarului poate fi reglată folosind două găuri situate pe mânerul din stânga.

- Pentru a scoate tija de direcție :
1. Scoateți șurubul cu cap Phillips de la mânerul din dreapta.
  2. Scoateți cârligul de pe mânerul drept.

## 2.15 Reglarea spătarului L

**AVERTISMENT: Risc de răsturnare - stabilitatea căruciorului în timpul reglării spătarul va scădea.**

**AVERTISMENT :** Risc de accidentare - Acționați frâna de mână înainte de a regla unghiul spătarului.

La modelul Eclips X4 90° , este posibilă reglarea unghiului spătarului cu un unghi maxim de 90°. Asigurați-vă că pacientul stă în scaunul cu roțile atunci când reglați spătarul și că scaunul cu roțile este nu se va răsturna.

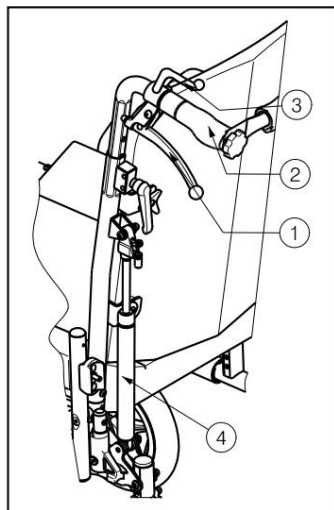

1. Trageți de mâner pe ambele părți spre mâner pentru reglarea spătarului banchetei din spate.
2. Înclinați ambele mânere din spate spre spate; înclinarea maximă este de 90°.
3. Amortizorul cu gaz trebuie apăsat.

Pentru a readuce spătarul în poziție verticală, procedați în același mod.

Dacă căruciorul este echipat cu frâne cu tambur, mânerul servește drept frână. Pârghii suplimentare sunt folosite pentru a regla spătarul din spate .

## 2.16 Transportul în mașină L

**PERICOL: Risc de rănire - Nu transportați persoane stând în cărucior în timp ce conduci o mașină.**

**AVERTISMENT :** Risc de accidentare - asigurați-vă că scaunul cu roțile este fixate corespunzător. Acest lucru va preveni rănirea pasagerilor în caz de coliziune sau frânare bruscă.

**AVERTISMENT :** Risc de rănire - Nu folosiți NICIODATĂ aceeași centură de siguranță pentru a fixa atât un pasager, cât și un scaun cu roțile.



Nu folosiți niciodată un scaun cu rotile ca scaun într-o mașină sau în alt vehicul motorizat. Scaunul cu rotile trebuie marcat cu următorul simbol.



Pentru a transporta căruciorul în mașină, urmați acești pași: 1.

1. Scoateți suporturile pentru picioare și accesoriile.
2. Așezați suporturile pentru picioare și accesoriile într-un loc sigur.
3. Dacă este posibil, pliați scaunul cu rotile și scoateți roțile.
4. Așezați scaunul cu rotile în portbagaj.
5. Dacă scaunul cu rotile NU se află într-o zonă de încărcare separată de habitaclu, fixați în siguranță cadrul scaunului cu rotile la vehicul. Puteți utiliza centurile de siguranță neutilizate.

### 3 Instalare și reglare Instrucțiunile din

acest capitol sunt destinate distribuitorului specializat.

Scaunul rulant ușor Vermeiren Eclips X4 90° este conceput având în vedere confortul dumneavoastră. Poate fi personalizat în funcție de nevoile dumneavoastră individuale, așa cum este descris mai jos.

Pentru informații despre punctul de service corespunzător sau distribuitorul specializat, vă rugăm să contactați cel mai apropiat reprezentant Vermeiren.

O listă a reprezentanților Vermeiren este furnizată pe ultima pagină.

AVERTISMENT : Există riscul de utilizare a substanțelor periculoase  
intervale - Folosiți doar intervalele descrise în acest manual.

AVERTISMENT : Modificările efectuate dincolo de intervalul de reglare permis pot duce la o modificare a stabilității  
scaunului cu rotile (poate cauza  
înclinarea înapoi sau în lateral).

#### 3.1 Instrumente

Următoarele instrumente sunt necesare pentru reglarea setărilor scaunului cu rotile .

- Set de chei nr. 10 – 19
- Set de chei Allen nr. 4 – 5
- Șurubelniță Phillips

#### 3.2 Metoda de livrare Scaunele cu rotile

Vermeiren Eclips X4 90° includ : • 1 cadru cu cotiere, roți față și spate • Înclinare  
spătar, sistem de 90° • 1 pereche de suporturi pentru picioare • Unelte •  
Manual de utilizare • Accesorii



### 3.3 Reglarea înălțimii și a unghiului scaunului L AVERTISMENT: Risc de accidentare - Asigurați-vă că toate șuruburile sunt strânse corect folosind unealta corectă.

L AVERTISMENT: Risc de răsturnare - la reglarea roților pivotante, schimbări de poziție.

Scaunele cu roțile Vermeiren Eclips X4 90° pot fi ajustate la diferite înălțimi și unghiuri de ședere prin schimbarea poziției roților. Fiecare înălțime înseamnă o poziție diferită pentru roțile din față și din spate.

Înălțimea scaunului	Roata din spate	Roata din față	
		DESPRE	Poziție
390 mm	Articolul 1	150 mm	Gaura 4
445 mm	Poziția 2	200 mm	Gaura 5
471 mm	Poziția 3	200 mm	Gaura 3
(Standard) 520 mm	Poziția 4	200 mm	Gaura 2

Tabelul 2: Înălțimile scaunelor la un unghi de înclinare de 4°

Pentru a modifica înălțimea și unghiul scaunului :

\* Roata din față:

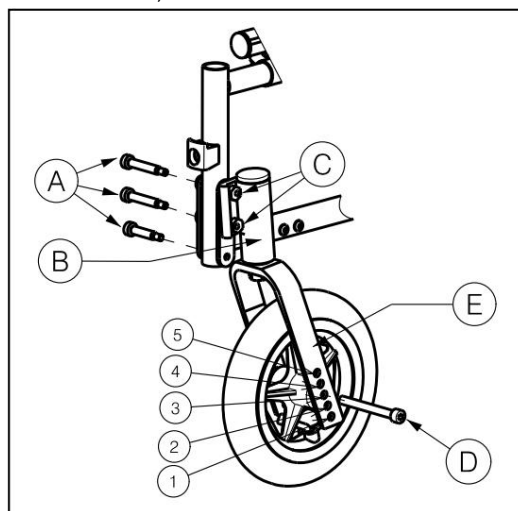

1. Deșurubați șuruburile ale conectorului roții față .
  2. Selectați dimensiunea corectă pentru conectorul și furculi ă.
  3. Așezați articulația roților în poziția dorită.
  4. Strângeți șuruburile corect.
- sau
5. Deșurubați șuruburile ale conectorului roții față .
  6. Selectați poziția sau diametrul corespunzător al roților în adaptorul roții din față.
  7. Strângeți șuruburile corect.

\* Roata spate:

1. Demontați roțile spate (vezi § 2.13).
2. Scoateți șuruburile de montare de pe blocul punții spate .
3. Mișcați blocul axului în sus sau în jos până când se atinge înălțimea dorită .
4. Strângeți șuruburile corect.
5. Montați roțile din spate.
6. Reglați frânele conform § 3.7.

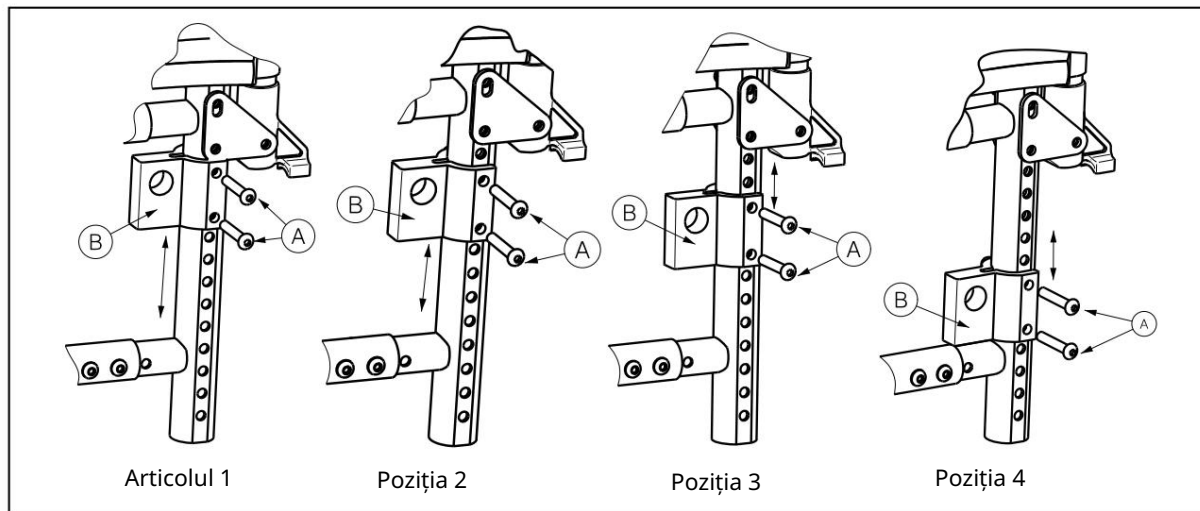

Reglarea piulițelor ale roților pivotante.

AVERTISMENT : Risc de accidentare - Înainte de a utiliza căruciorul, asigurați-vă că setările șuruburilor excentrice sunt identice pe ambele roți din față.

Principiul de funcționare este prezentat în figură. Poziția filetelui este marcată cu un număr.

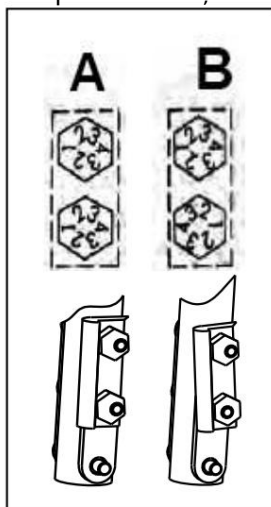

A Prezintă cadrul când scaunul este în poziție orizontală și conectorul este perpendicular pe sol.

B Arată cadrul când scaunul este ușor înclinat și conectorul nu este perpendicular pe sol.

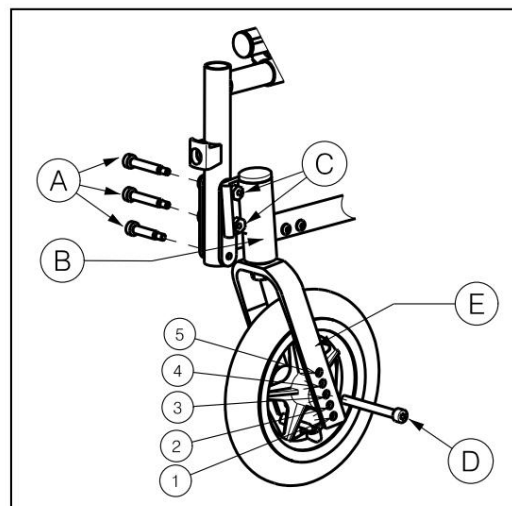



Unele cărucioare sunt echipate cu un sistem de reglare a axului. Acesta poate fi folosit și pentru a regla înălțimea scaunului .

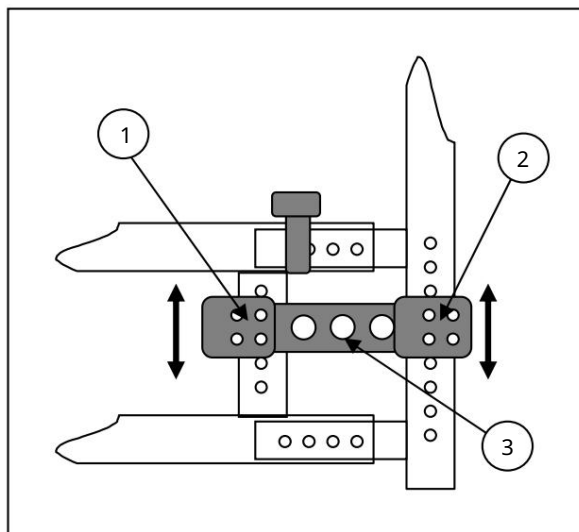

1. Scoateți șuruburile și .
2. Mișcați butonul de reglare a axului în sus sau în jos la înălțimea dorită.
3. Reinstalați șuruburile și.

### 3.4 Scaun anatomic

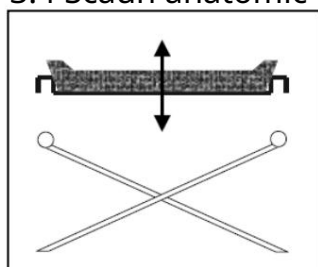

Dacă ați comandat un scaun cu contur anatomic, așezați -l pe crucea tubulară astfel încât să se sprijine uniform pe aceasta. Baza din lemn conține găurile unde ar trebui plasate traversele . Pentru a plia căruciorul, scoateți scaunul trăgându -l în sus.

### 3.5 Reglarea adâncimii scaunului L AVERTISMENT:

Risc de accidentare - Înainte de a utiliza căruciorul, asigurați-vă că toate șuruburile au fost strânse corect.

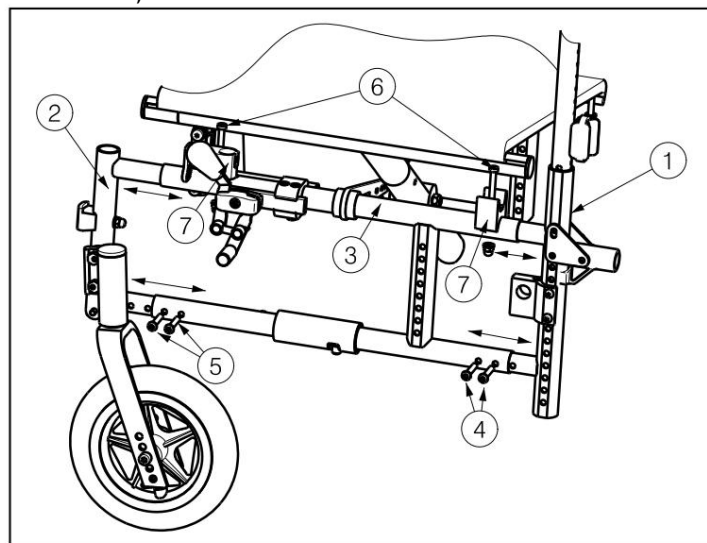

Pentru a regla adâncimea scaune: 1.

- Demontați cotierele, suporturile pentru picioare și roțile din spate.
2. Scoateți șuruburile.
3. Scoateți șuruburile.
4. Îndoțiți scaunul pentru a-l scoate cruci pe cadrul principal.
5. Deșurubați șuruburile din blocurile capului transversal de pe cadrul principal.

6. Scoateți adaptorul axului reglabil, dacă căruciorul dumneavoastră are unul.
7. Reglați adâncimea scaunului după cum este necesar , mișcând cadrul spătarului sau cadrul scaune în trepte de 20 mm.
8. Strângeți toate șuruburile în siguranță cu mâna.
9. Pentru a elimina spațiul dintre cadrul din spate și scaun, pliați clapeta spătarului sub scaun ( închidere cu velcro).
10. Reglarea scaunului nu este necesară.



### 3.6 Spătar anatomic L AVERTISMENT:

Risc de accidentare - asigurați-vă că spătarul este fixat în siguranță fix.

AVERTISMENT : Risc de accidentare - Aveți grijă să nu vă prindeți degetele în timpul asamblării.

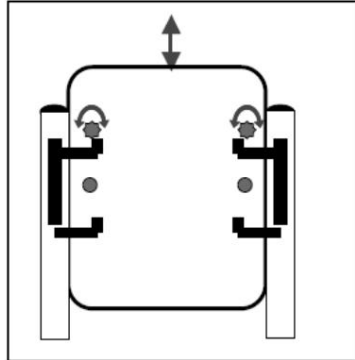

Pentru a instala spătarul anatomic: 1.

Deșurubați spătarul flexibil.

2. Slăbiți șurubul de pe suportul spătarului.

3. Introduceți spătarul în suporturi de sus.

4. Strângeți șuruburile care fixează spătarul în console.

5. Introduceți și strângeți șuruburile care fixează spătarul.

6. Introduceți cotierele.

### 3.7 Reglarea frânelor L AVERTISMENT:

Risc de accidentare - reglajele frânelor trebuie efectuate numai de către un specialist calificat, vânzător specializat.

Pentru a regla frânele:

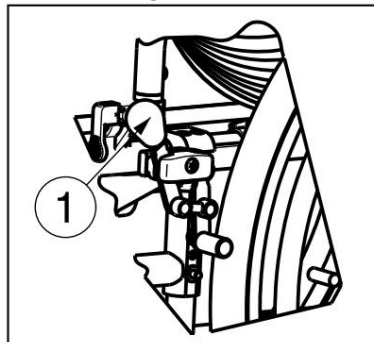

1. Montați roțile conform § 2.2.

2. Decuplați frânele trăgând maneta spre spate.

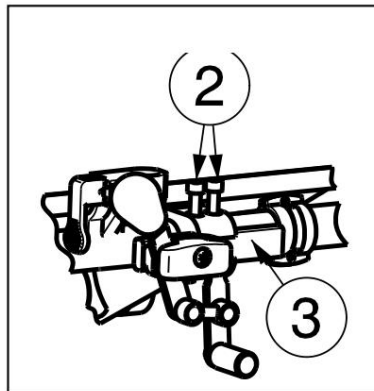

3. Slăbiți șuruburile pentru a permite mișcarea mecanism de frânare pe șină.

4. Glisați mecanismul de frână de-a lungul ghidajului în poziția dorită .

5. Strângeți șuruburile.

6. Verificați funcționarea frânelor.

7. Dacă este necesar, repetați pașii de mai sus până când frânele sunt reglate corect.



### 3.8 Reglarea suporturilor pentru picioare

#### 3.8.1 Lungimea suportului pentru

picioare L **ATENȚIE:** Risc de deteriorare – evitați contactul dintre suporturile pentru picioare și sol. Mențineți o distanță minimă de 60 mm față de sol.

Setați lungimea suporturilor pentru picioare conform instrucțiunilor de mai jos (3 poziții posibile : în trepte de 35 mm găuri pe exteriorul tubului, 3 poziții posibile : în trepte de 25 mm interiorul tubului ) (Fig. A):

1. Deșurubați șurubul .
2. Reglați suportul pentru picioare la o lungime confortabilă .
3. Strângeți șurubul corect .

#### 3.8.2 Adâncimea suportului pentru picioare

Reglați adâncimea suportului pentru picioare conform instrucțiunilor de mai jos (trei poziții: în trepte de 20 mm). 1.

1. Scoateți șuruburile (Fig. B).
2. Reglați suporturile pentru picioare la o adâncime confortabilă (Fig. A).  
Poziția 1: găurile 2 și 4 Poziția 2: găurile 3 și 5 Poziția 3: găurile 4 și 6 Strângeți șuruburile corect (Fig. B).
- 3.

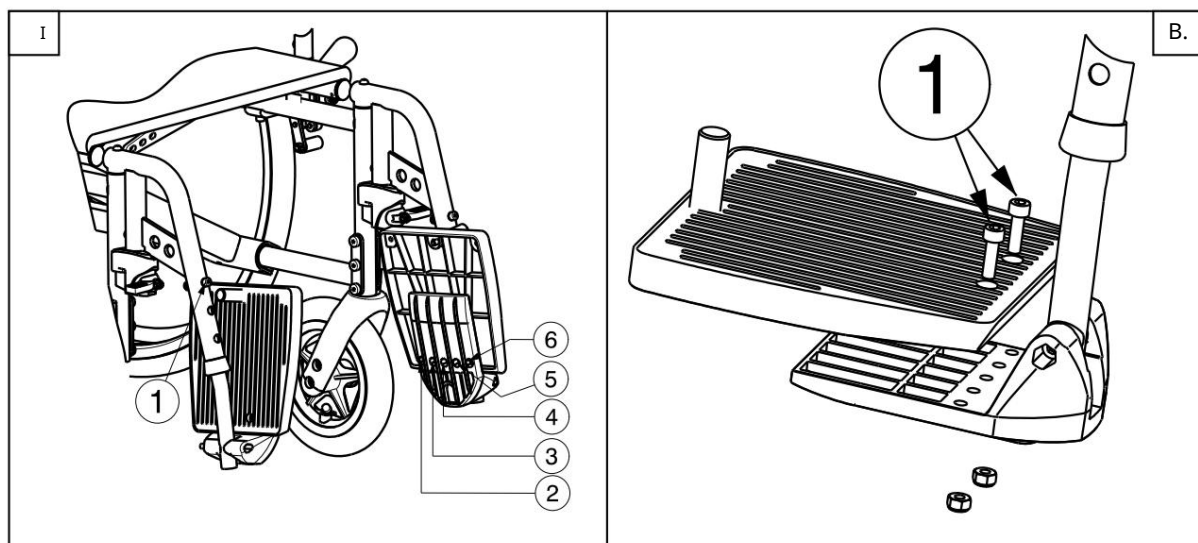

### 3.9 Reglarea mânerelor L

**AVERTISMENT:** Risc de accidentare - Asigurați-vă că toate șuruburile sunt strânse corect folosind unealta corectă.

L **AVERTISMENT:** Pericol de răsturnare - asigurați-vă că tuburile mânerului sunt fixate la aceeași înălțime pentru fiecare parte.

#### 3.9.1 Reglarea mânerelor și a spătarului L **AVERTISMENT:**

Risc de accidentare - Asigurați-vă că toate șuruburile sunt strânse corect folosind unealta corectă.

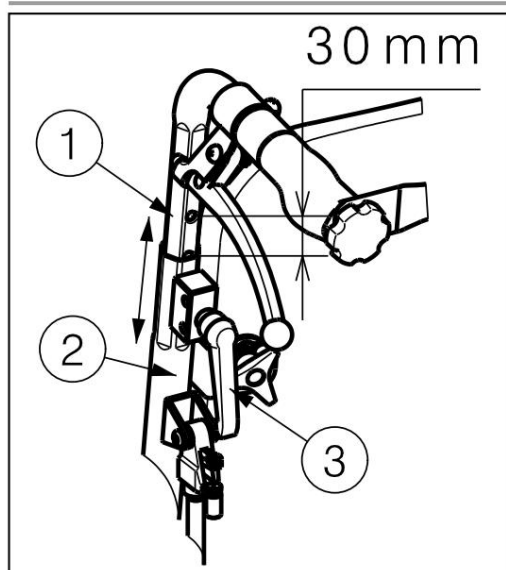

La modelul Eclipsa X4 90° este posibilă reglarea înălțimii mânerelor de pe țeava din spate.

1. Deșurubați șurubul Phillips .
2. Reglați mânerul la înălțimea dorită (5 setări diferite: poziții la fiecare 30 mm).
3. Strângeți din nou șurubul cu cap Phillips .

Înălțimea centurii de siguranță nu poate fi reglată. Vă rugăm să specificați înălțimea spătarului (300 mm, 350 mm, 400 mm) la comandă.

### 3.10 Reglarea atașamentului L

**AVERTISMENT:** Risc de accidentare - asigurați-vă că toate șuruburile sunt strânse corect folosind unealta corectă.

Atașamentul, a cărui înălțime poate fi reglată în funcție de înălțimea scaunului căruciorului, este montat pe cadrul din dreapta spate.

Atașamentul poate fi setat în 2 poziții diferite la fiecare 15 mm.

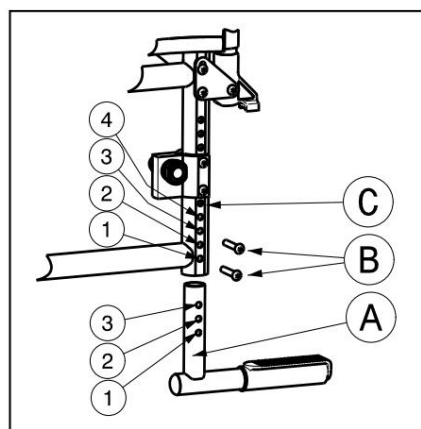

1. Deșurubați șuruburile .
2. Setati accesoriul la o înălțime confortabilă.

Înălțimea capacului	Țeavă capac	Țeavă cadru
150 mm (Standard)	Gaura 1 și 3	Gaura 1 și 3
165 mm	Gaura 1 și 3	Gaura 2 și 4

Tabelul 3: Înălțimi de fixare pentru căruciorul cu înălțimea standard a scaunului de 471 mm.

3. Strângeți șuruburile corect (Fig. C).

Dacă este instalat un dispozitiv anti-răsturnare , acesta oferă aceleași beneficii ca o bară de tracțiuni și poate fi utilizat în același mod.

### 3.11 Reglarea stabilității și a manevrabilității L AVERTISMENT:

Risc de accidentare - Asigurați-vă că toate șuruburile sunt strânse corect folosind unealta corectă.

**AVERTISMENT :** Risc de accidentare - Asigurați-vă că suporturile axului roților din spate sunt montate în aceeași poziție.

**AVERTISMENT :** Risc de răsturnare - Vă rugăm să rețineți că stabilitatea căruciorului se schimbă.

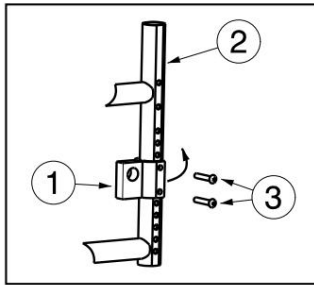

Roțile pivotante sunt montate în conectorul axului din partea inferioară a cadrului spate.

1. Scoateți șuruburile de montare .
2. Rotiți biela axului spre spate până când ajunge în spatele cadrului spate .
3. Strângeți șuruburile corespunzător.
4. Reglați frânele.

În mod normal, mecanismul anti-încălinare trebuie montat atunci când adaptorul axului este orientat înainte.

Unele cărucioare sunt echipate cu reglare a axelor . Această reglare afectează, de asemenea, stabilitatea și manevrabilitatea căruciorului .

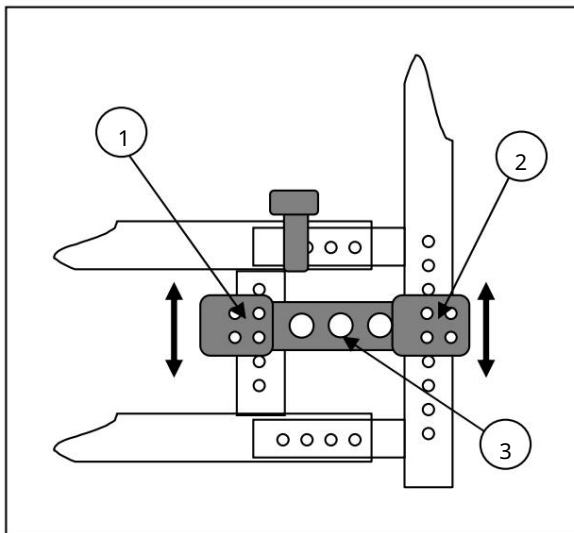

1. Scoateți șuruburile și .
2. Mișcați butonul de reglare a axului în sus sau în jos la înălțimea dorită .  
sau instalați roata din spate într-o poziție diferită de montare a axei.
3. Reinstalați șuruburile și.
4. Reglați frânele.

Vă rugăm să rețineți că căruciorul poate sta în picioare devine mai susceptibil la răsturnare. Pentru a preveni acest lucru, instalați suplimentar un mecanism anti-răsturnare .

## 4 Întreținere

Instrucțiuni pentru întreținerea scaunului cu roțile pot fi găsite pe site-ul Vermeiren: [www.vermeiren.pl](http://www.vermeiren.pl).



## SERVICIU

Scaunul cu roțile a fost reparat:

Ștampila dealerului:

Data:

Ștampila dealerului:

Data:

Ștampila dealerului:

Data:

Ștampila dealerului:

Data:

Ștampila dealerului:

Data:

Ștampila dealerului:

Data:

Ștampila dealerului:

Data:

Ștampila dealerului:

Data:

Ștampila dealerului:

Data:

Ștampila dealerului:

Data:

Pentru informații tehnice suplimentare și o listă de piese de schimb, vă rugăm să contactați distribuitorii noștri specializați din apropierea dumneavoastră. Mai multe informații pot fi găsite pe site-ul nostru [www.vermeiren.pl](http://www.vermeiren.pl).



---

## Caiet

A series of horizontal dotted lines for writing, spanning the width of the page.



---

## Caiet

A series of horizontal dotted lines for writing, spanning the width of the page.



#### Belgia NV

Vermeiren NV  
Vermeirenplein 1 / 15  
B-2920 Kalmthout  
Tel: +32(0)3 620 20 20  
Fax: +32(0)3 666 48 94  
site: [www.vermeiren.be](http://www.vermeiren.be) e-  
mail: [info@vermeiren.be](mailto:info@vermeiren.be)

#### Franța

Vermeiren Franța SA  
ZI, 5, Rue d'Ennevelin  
F-59710 Avelin  
Tel: +33(0)3 28 55 07 98  
Fax: +33(0)3 20 90 28 89  
site: [www.vermeiren.fr](http://www.vermeiren.fr) e-  
mail: [info@vermeiren.fr](mailto:info@vermeiren.fr)

#### Italia

Reatime SRL  
Viale delle Industrie 5  
I-20020 Arese MI  
Tel: +39 02 99 77 07  
Fax: +39 02 93 58 56 17  
site: [www.reatime.it](http://www.reatime.it) e-  
mail: [info@reatime.it](mailto:info@reatime.it)

#### Polonia

Vermeiren Polska Sp. z o. o. ul.  
Łączna 1  
PL-55-100 Trzebnica  
Tel: +48(0)71 387 42 00  
Fax: +48(0)71 387 05 74  
site: [www.vermeiren.pl](http://www.vermeiren.pl) e-  
mail: [info@vermeiren.pl](mailto:info@vermeiren.pl)

#### Republica Cehă

Vermeiren ČR SRO  
Sezemická 2757/2 - VGP Park 193  
00 Praha 9 - Horní Po černice Tel:  
+420 731 653 639 Fax:  
+420 596 121 976 site:  
[www.vermeiren.cz](http://www.vermeiren.cz) e-mail:  
[info@vermeiren.cz](mailto:info@vermeiren.cz)

#### Germania

Vermeiren Deutschland GmbH  
Wahlerstraße 12 a  
D-40472 Düsseldorf  
Tel: +49(0)211 94 27 90  
Fax: +49(0)211 65 36 00  
site: [www.vermeiren.de](http://www.vermeiren.de) e-  
mail: [info@vermeiren.de](mailto:info@vermeiren.de)

#### Austria

L. Vermeiren Ges. mbH  
Winetzhammerstraße 10  
A-4030 Linz  
Tel: +43(0)732 37 13 66  
Fax: +43(0)732 37 13 69  
site web: [www.vermeiren.at](http://www.vermeiren.at)  
e-mail: [info@vermeiren.at](mailto:info@vermeiren.at)

#### Elve ia

Vermeiren Suisse SA  
Hühnerhubelstraße 59  
CH-3123 Belp  
Tel: +41(0)31 818 40 95  
Fax: +41(0)31 818 40 98  
site: [www.vermeiren.ch](http://www.vermeiren.ch) e-  
mail: [info@vermeiren.ch](mailto:info@vermeiren.ch)

#### Spania

Vermeiren Iberica, SL  
Trens Petits, 6. - Pol. Indiu. Mas Xirgu.  
17005 Girona  
Tel: +34 902 48 72 72  
Fax: +34 972 40 50 54  
site web: [www.vermeiren.es](http://www.vermeiren.es)  
e-mail: [info@vermeiren.es](mailto:info@vermeiren.es)