

# Manual de utilizare

UTILIZARE MANUALĂ  
UTILIZARE  
GEBRAUCHSANWEISUNG  
MANUALEDI INSTRUȚIUNI  
MANUAL DE INSTRUȚIUNI INSTRUȚIUNI DE UTILIZARE  
NÁ VODKOBSTRUZE

## Inovys II-E



EN

Instrucțiuni pentru distribuitorul specializat  
Acest manual de instrucțiuni face parte integrantă din produs  
și trebuie să însoțească fiecare produs vândut.

Versiune: E, 2024-02

FR

Instructions pour les distributeurs Ce  
manuel d'instructions fait partie du produit et doit  
accompagner chaque produit vendu.

Versiune: E, 2024-02

NL

Instrucțiuni pentru vakhandelaar  
Deze handleiding is deel van het product en dient bij  
iedere product te worden geleverd.

Versiune: E, 2024-02

DE

Hinweise für den Fachhändler  
Diese Gebrauchsanweisung ist Bestand-teil des  
Produkts und ist bei jeder Produkts auszuhändigen.

Versiune: E, 2024-02

IT-ul

Istruzioni per il rivenditore Il  
presente Manuale di istruzioni este parte integrante  
del produs și trebuie să fie furnizor assieme alla produs.

Versiune: E, 2024-02

ES

Instrucciones destinadas a distribuidores especializados .

Versiune: E, 2024-02

PL

Instrukcje dla wyspecjalizowanego  
sprzedawcy  
Niniejsza instrukcja obsługi jest nieodłączną częścią  
produktu i musi być dołączona do każdego  
sprzedawanego produktu.

Versiune: F, 2024-02

CS

Pokyny pro specializovaného prodejce Tento  
návod k obsluze je součástí dodávky a musí být  
součástí každého prodaného produktu.

Versiune: E, 2024-02

Toate drepturile rezervate, inclusiv traducerea.

Toate drepturile rezervate, și include la traducere.

Alle rechten, inclusief vertaling, voorbehouden.

Alle Rechte, auch an der Übersetzung, vorbehalten.

Tutti i diritti riservati (anche sulla traduzione).

Todos los derechos reservados, incluidos los de la traducción.

Wszelkie prawa zastrzeżone, łącznie z tłumaczeniem.

Všechna práva vyhrazena, včetně překladu.



## Conținut

Prefață.....	2
1 Produsul dumneavoastră .....	3
1.1 Descriere .....	3
1.2 Accesorii .....	4
2 Înainte de utilizare .....	5
2.1 Utilizare prevăzută .....	5
2.2 Instrucțiuni generale de siguranță .....	5
2.3 Simboluri pe scaunul cu roțile .....	5
2.4 Transport și (de)montare .....	6
2.5 Prima utilizare și depozitare .....	11
3 Utilizarea scaunului cu roțile .....	12
3.1 Frâne de mână (numai pentru roți de 22"/24") .....	12
3.2 Frâne cu tambur (numai pentru roți fixe de 16") .....	12
3.3 Deplasarea la/de la scaunul cu roțile .....	13
3.4 Reglaje de confort .....	13
3.5 Călărie .....	15
3.6 Utilizarea receptorului .....	18
3.7 Starea bateriei și încărcarea .....	18
4 Întreținere .....	21
4.1 Puncte de întreținere .....	21
4.2 Instrucțiuni de întreținere .....	21
4.3 Depanare .....	22
4.4 Durata de viață așteptată .....	22
4.5 Sfârșitul utilizării .....	22
5 Specificații tehnice .....	23



## Prefață

Felicitări! Acum sunteți proprietarul unui scaun cu roțile Vermeiren!

Acest scaun cu roțile este fabricat de personal calificat și dedicat. Este proiectat și produs conform standardelor înalte de calitate protejate de Vermeiren.

Vă mulțumim pentru încrederea acordată produselor Vermeiren. Vă oferim acest manual pentru a vă sprijini în utilizarea acestui scaun cu roțile și în opțiunile sale de operare. Vă rugăm să îl citiți cu atenție; vă va ajuta să vă familiarizați cu operarea, capacitățile și limitele scaunului dumneavoastră cu roțile.

Dacă aveți în continuare întrebări după ce ați citit acest manual, nu ezitați să contactați distribuitorul specializat. Acesta vă va ajuta cu plăcere.

Notă importantă

Pentru a vă asigura siguranța și pentru a prelungi durata de viață a produsului, vă rugăm să aveți grijă de acesta și să îl verificați și/sau reparați periodic.

Garanția acestui produs se bazează pe utilizarea și întreținerea normală, așa cum este descrisă în acest manual. Deteriorarea produsului cauzată de utilizarea necorespunzătoare sau de lipsa de întreținere va duce la expirarea garanției.

Acest manual reflectă cele mai recente evoluții ale produselor. Vermeiren își rezervă dreptul de a implementa modificări la acest tip de produs fără nicio obligație de a adapta sau înlocui produse similare livrate anterior.

Imaginile produsului sunt folosite pentru a clarifica instrucțiunile din acest manual. Detaliile produsului prezentat pot diferi de cele ale produsului dumneavoastră.

Informații disponibile

Pe site-ul nostru web <http://www.vermeiren.com/> veți găsi întotdeauna cea mai recentă versiune a informațiilor din acest manual. Vă rugăm să consultați acest site web în mod regulat pentru posibile actualizări.

Persoanele cu deficiențe de vedere pot descărca versiunea electronică a acestui manual și o pot citi cu voce tare prin intermediul unei aplicații software de conversie a textului în vorbire.



Manual de utilizare

Pentru utilizator și distribuitor specializat



Manual de instalare

Pentru distribuitorul specializat



Manual de service pentru scaune cu roțile

Pentru distribuitorul specializat

## 1 Produsul dumneavoastră

### 1.1 Descriere

Acest scaun cu roțile Inovys II-E este ușor de utilizat și poate fi folosit atât în interior, cât și în exterior. Este pliabil, ceea ce îl face foarte compact pentru depozitat. Scaunul cu roțile este disponibil în mai multe dimensiuni și este ușor extensibil cu piese opționale pentru a spori confortul utilizatorului.

Imaginea următoare prezintă toate componentele relevante pentru utilizator. În secțiunea de operare și întreținere, aceste componente sunt descrise, dacă este cazul.

**i** Înainte de a utiliza scaunul cu roțile, verificați detaliile tehnice și limitele de utilizare prevăzute, consultați capitolul 5.



Figure 1 Părți importante

- |                             |                                |                                      |
|-----------------------------|--------------------------------|--------------------------------------|
| 1. Tetieră (opțional)       | 7. Curea pentru picioare (2x)  | 13. Roată spate (2x)                 |
| 2. Spătar                   | 8. Suport pentru picioare (2x) | 14. Mâner (2x)                       |
| Pernă pentru brațe          | 9. Cotieră (2x)                | 15. Mâner de împingere cu mâner (2x) |
| 4. Telefon                  | 10. Frână (2x)                 | 16. Suport pentru tetieră (opțional) |
| Suport pentru picioare (2x) | 11. Roată față (2x)            |                                      |
| 6. Placă de bază (2x)       | 12. Cadru                      |                                      |



## 1.2 Accesorii

Următoarele accesorii sunt disponibile pentru Inovys

II-E: • Masă din lemn (B12)

- Tetieră (L55, L58)
- Centură de siguranță individuală (B58)
- Pană orizontală (B22)
- Cotiere hemiplegice (B66)

Pentru mai multe informații, vă rugăm să consultați distribuitorul dumneavoastră specializat.



## 2 Înainte de utilizare

### 2.1 Utilizare preconizată

În acest paragraf este prezentată o scurtă descriere a utilizării preconizate a scaunului cu roțile. În plus, la instrucțiunile din celelalte paragrafe sunt adăugate avertismente relevante. În acest fel, dorim să vă informăm despre posibilele utilizări necorespunzătoare care pot apărea.

- Acest scaun cu roțile este potrivit pentru utilizare în interior și în exterior.
- Acest scaun cu roțile este proiectat și produs exclusiv pentru a transporta o (1) persoană cu o greutate maximă de 135 kg. Nu este conceput pentru transportul de bunuri sau obiecte și nici pentru nicio altă utilizare decât cea descrisă anterior.
- În funcție de tipul de roți al scaunului cu roțile, acesta poate fi operat de un însoțitor sau de utilizatorul care stă în scaunul cu roțile. NU trebuie să utilizați acest scaun cu roțile fără însoțitor dacă suferiți de deficiențe fizice sau mentale care vă pot pune pe dumneavoastră sau pe alte persoane în pericol atunci când utilizați scaunul cu roțile. Din acest motiv, consultați mai întâi medicul și asigurați-vă că distribuitorul specializat este informat cu privire la sfaturile acestuia.
- Acest scaun cu roțile nu este destinat utilizării ca scaun într-un vehicul motorizat.
- Folosiți doar accesorii și piese de schimb aprobate de Vermeiren.

Vă rugăm să citiți toate detaliile tehnice și limitele scaunului rulant în §7.

### 2.2 Instrucțiuni generale de siguranță

 **ATENȚIE** Risc de rănire și/sau deteriorare Vă

rugăm să citiți și să urmați instrucțiunile din acest manual. În caz contrar, vă puteți accidenta sau scaunul cu roțile se poate deteriora.

Rețineți următoarele avertismente generale în timpul utilizării:

- Nu utilizați scaunul cu roțile dacă vă aflați sub influența alcoolului, a medicamentelor sau a altor substanțe care vă pot influența abilitățile de mers. Acest lucru este valabil și pentru însoțitorul dumneavoastră care operează scaunul cu roțile.

Rețineți că unele părți ale scaunului cu roțile se pot încălzi sau răci foarte tare din cauza temperaturii ambientale, a radiațiilor solare sau a dispozitivelor de încălzire. Fiți atenți când atingeți. Purtați îmbrăcăminte de protecție dacă vremea este rece. Când ieșiți în aer liber, puteți folosi mănuși de mers pentru a îmbunătăți aderența pe manșetele de

mână. • Respectați instrucțiunile de îngrijire și service. Producătorul nu este responsabil pentru daunele cauzate de întreținerea/repararea necorespunzătoare.

### 2.3 Simboluri pe scaunul cu roțile

Simbolurile din lista următoare sunt aplicabile scaunului dumneavoastră cu roțile. Simbolurile pot fi găsite în standardele ISO relevante (ISO 7000, ISO 7001 și IEC 417).



Greutatea maximă a utilizatorului în kg



Utilizare în exterior/interior (bateria și adaptorul de alimentare nu sunt incluse)



Numai pentru uz interior (baterie și adaptor de alimentare)



Panta maximă sigură în ° (grade).



Viteză maximă



Nu este destinat utilizării ca scaun într-un autovehicul



Denumirea tipului

## 2.4 Transport și (de)montare

### 2.4.1 Mutarea din cale

Mișcați scaunul cu roțile folosind roțile sale și rostogoliți-l până la destinație.

Dacă acest lucru nu este posibil și nu doriți dezasblarea, cereți ajutor pentru a ridica scaunul cu roțile. Prindeți ferm cadrul cu ambele mâini și ridicați-l de pe podea. Nu folosiți suporturile pentru picioare, cotierele sau roțile pentru a prinde scaunul cu roțile.

### 2.4.2 Transport cu aeronave

Deoarece scaunul cu roțile este echipat cu o baterie cu plumb, nu este posibil să transportați scaunul cu roțile (întregul) cu avionul. Dacă totuși vă gândiți să faceți acest lucru, consultați compania aeriană înainte de a rezerva zborul. De asemenea, este posibil să scoateți bateria și să cumpărați una nouă la sosire.

Contactați distribuitorul dumneavoastră specializat pentru informații.

### 2.4.3 Transport cu vehicul



Risc de rănire •

NU utilizați scaunul cu roțile ca scaun într-un vehicul, consultați simbolul. • Nu utilizați niciodată aceeași centură de siguranță pentru pasager și scaun cu roțile.



1. Folosiți maneta pentru a readuce scaunul cu roțile în poziția de ședere, consultați §3.6.
2. Demontați și ridicați scaunul cu roțile în vehicul conform instrucțiunilor din §2.4.4.
3. Depozitați scaunul cu roțile și componentele acestuia în portbagaj. Dacă compartimentul pentru bagaje și cel pentru pasageri NU sunt separate sau închise, fixați în siguranță cadrul scaunului cu roțile pe vehicul.



Puteți folosi o rampă pentru a împinge scaunul cu roțile în interiorul vehiculului, consultați 3.5.4.  
Acționați frâna de parcare după încărcare, consultați §3.1.

### 2.4.4 Asamblare

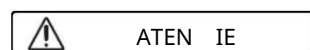

Risc de rănire sau deteriorare •

Asigurați-vă că degetele, hainele sau cataramele nu se vor prinde în timpul asamblării. • Rețineți întotdeauna raza de mișcare a suportului pentru picioare pentru a preveni rănirea trecătorilor sau a obiectelor să fie deteriorate.

Înainte de utilizare, asigurați-vă întotdeauna că toate piesele asamblate au fost fixate ferm.

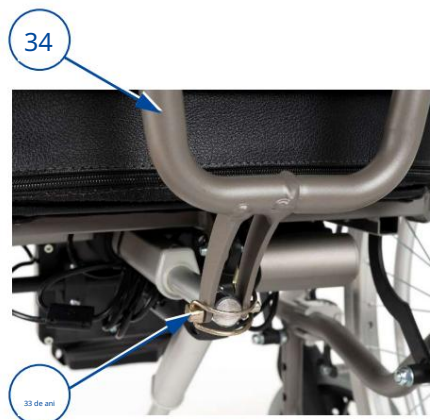

Figure 3 Cadru de bază Inovys II-E cu roți de 16" și 24" - piese demontate



[1]

• Așezați scaunul cu roțile cu patru roți pe sol. • Deschideți cadrul spătarului (34).



[2]

Montați partea din față a motorului pe cadrul spătarului cu știftul de fixare (33) și blocați suportul acestuia.

Asigurați-vă că cadrul spătarului este fixat ferm fixat pe motor.



[3]

- Agățați spătarul cu cele patru șuruburi ale sale în cele patru console (35) ale cadrului spătarului.

Strângeți cele două butoane stea superioare (36) prin mână.

- Asigurați-vă că spătarul este fixat ferm.



[4]

- Rotiți butonul în stea (37) al suportului cotierei în sens invers acelor de ceasornic și scoateți-l. • Introduceți cotiera (9) în suportul cotierei. • Introduceți butonul în stea (37) și rotiți-l în sensul acelor de ceasornic până când este strâns cu mâna. • Asigurați-vă că cotiera este fixată ferm. • Repetați acest lucru pentru a doua cotieră.



[5]

- Țineți suportul pentru picioare (5) în lateral și agățați-l în suportul pentru picioare (39). Asigurați-vă că orificiul suportului pentru picioare (44) se potrivește peste partea inferioară a suportului și că știftul suportului pentru picioare (38) este introdus în suportul superior.
- Rotiți suportul pentru picioare (5) spre interior până când se fixează în poziție cu un clic.

Repetăți pentru al doilea suport pentru picioare.



[6]

- Rabatați placa de bază (6) în jos. • Repetați pentru a doua placă de bază.



[7]

- Balansați suportul pentru gambe (40) spre interior.
- Rotiți suportul pentru gambe (8) spre spate.
- Repetați acest lucru pentru al doilea suport pentru gambe.

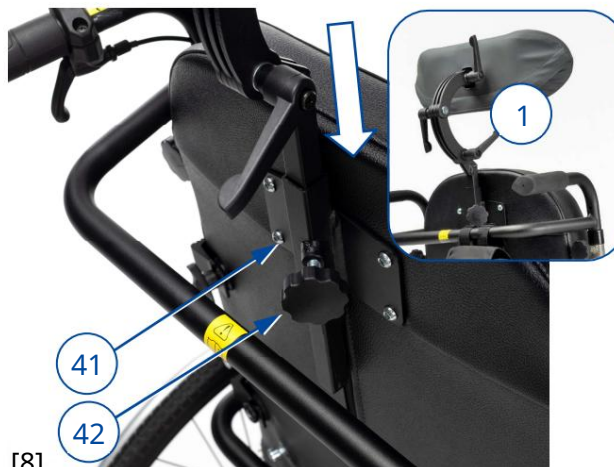

[8]

- (Dacă este cazul) montați tetiera (1) cu tubul pătrat în suportul tetierei (41) de pe spătar.
- Rotiți butonul în formă de stea (42) cu degetul și strângeți-l.

Scaunul dumneavoastră cu roțile este acum gata de utilizare.

#### 2.4.5 Demontare

**ATEN IE**

Risc de rănire sau deteriorare •

Asigurați-vă că degetele, hainele sau cataramele nu se vor prinde în timpul dezasamblării. • Țineți întotdeauna cont de raza de rotație a suportului pentru picioare pentru a preveni rănirea trecătorilor sau deteriorarea obiectelor.

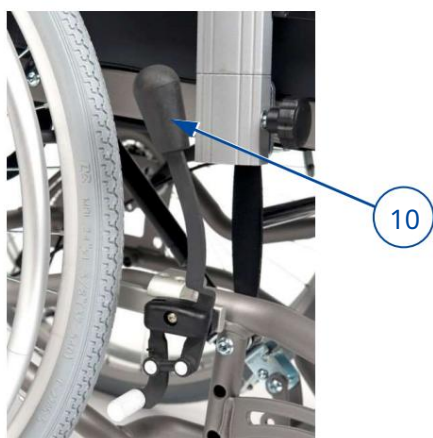

[1]

Actionați ambele frane de parcare prin acționarea manetei de frana (10), vezi §3.1.



[2]

Închideți suportul pentru gambe (8) și rotiți suportul pentru gambe suportul (40) spre exterior.

• Repetați acest lucru pentru celălalt suport pentru gambe.

• Rabatați ambele plăci de bază (6) în sus.



[3]

Trageți maneta suportului pentru picioare (50) și balansați suportul pentru picioare (5) spre exterior. • Ridicați suportul pentru picioare pentru a-l scoate. • Repetați acest lucru pentru celălalt suport pentru picioare.



[4]

• Rotiți butonul stea (37) în sens invers acelor de ceasornic. • Trageți și țineți butonul stea în timp ce trageți cotiera (9) afară din suportul cotierei. Strângeți din nou butonul în formă de stea (37).



[5]

• (Dacă este cazul) demontați tetiera (1):  
 o Slăbiți butonul în formă de stea (42) al suportului tetierei și scoateți-l. o Trageți tetiera în sus până când se desprinde de suportul de pe spătar.



[6]

Slăbiți cele două butoane stea superioare (36) ale spătarul cu mâna. Trageți spătarul în sus până când acesta se eliberează din cele patru suporturi (35).



[7]

Demontați motorul de pe cadrul spătarului prin deschiderea bretelei știftului de fixare (33) și scoaterea acestuia.

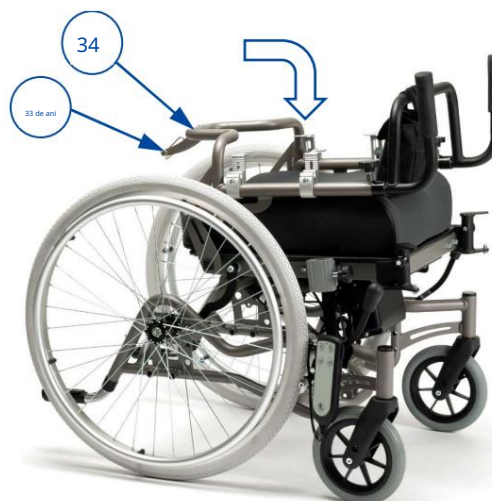

[8]

Rabatați cadrul spătarului (34) în jos pe scaun.

- Puneți știftul de fixare (33) înapoi în cadru.

#### 2.4.6 (De)montarea roților spate (numai pentru 22"/24"):

În scopuri de transport, ar putea fi necesară (de)montarea roților din spate.

Demontarea roților din spate:

1. Apăsați și mențineți apăsat butonul (43) în timp ce glisați axul roții afară din bucașa axului.
2. Repetați acest lucru pentru cealaltă roată și așezați ușor scaunul cu rotile pe capacele basculante.

Montarea roților din spate:

1. Luați una dintre roțile din spate și ridicați scaunul cu rotile pe una dintre ele lateral.
2. Apăsați și mențineți apăsat butonul (43) în timp ce glisați axul roții în bucașa axului.
3. Eliberați butonul pentru a bloca roata.
4. Repetați acest lucru pentru cealaltă roată. Asigurați-vă că ambele roți sunt fixate ferm.



## 2,5 Prima utilizare și depozitare

 **ATEN IE** Risc de deteriorare a bateriei

- Nu descărcați niciodată complet bateria. • Nu

întrerupeți ciclul de încărcare; deconectați încărcătorul de baterie doar atunci când bateria este complet încărcat.

Asigurați-vă că scaunul cu rotile este depozitat într-un loc uscat pentru a preveni apariția mușgaiului și deteriorarea acestuia. tapițerie. •

Verificați detaliile tehnice pentru depozitare, consultați capitolul 5.

Asigurați-vă că toate conexiunile bateriei sunt conectate și că bateria a fost încărcată complet înainte de a utiliza scaunul cu rotile. Întrebați distribuitorul dacă acest lucru a fost deja făcut sau nu. Pentru a încărca, urmați instrucțiunile de încărcare din §3.7.



## 3 Utilizarea scaunului cu rotile



AVERTIZARE

Risc de rănire

- Citiți mai întâi capitolele anterioare și informați-vă despre utilizarea preconizată. NU utilizați scaunul cu rotile decât dacă ați citit și ați înțeles pe deplin toate instrucțiunile. • În caz de îndoieli sau întrebări, nu ezitați să contactați distribuitorul local specializat, furnizorul de servicii de îngrijire sau consilierul tehnic pentru a vă ajuta.

### 3.1 Frână de mână (doar pentru jante de 22"/24")



ATENȚIE

Risc de rănire

- Acționează maneta de frână numai atunci când scaunul cu rotile este oprit. • Un însoțitor trebuie să acționeze maneta de frână dacă aveți mobilitate redusă. • Asigurați-vă că scaunul cu rotile se află pe o suprafață plană și orizontală înainte de a elibera frânele. • Nu eliberați niciodată ambele frâne simultan. • Frânele pot fi reglate numai de către distribuitorul specializat.



ATENȚIE

Risc de deteriorare

Nu folosiți frânele de parcare pentru a încetini scaunul cu rotile în timpul mișcării.

Scaunul dumneavoastră cu rotile este echipat cu două frâne de parcare acționate manual. Aceste frâne sunt destinate să împiedice mișcarea scaunului cu rotile atunci când este parcat.

Eliberarea frânelor [A]:

1. Cu o mână, țineți strâns o margine (sau însoțitorul dumneavoastră ține bara de împingere cu o mână).
2. Trageți maneta de frână (10) a CELELALTE roți spre SPATE.
3. Repetați acest lucru pentru a doua roată și frâna de mână.

Acționarea frânelor [B]:

1. Cu o mână, țineți strâns o margine (sau însoțitorul dumneavoastră ține bara de împingere cu o mână).
2. Împingeți maneta de frână (10) a celeilalte roți spre FAȚĂ până când simțiți o blocare distinctă.
3. Repetați acest lucru pentru a doua roată și frâna de mână.

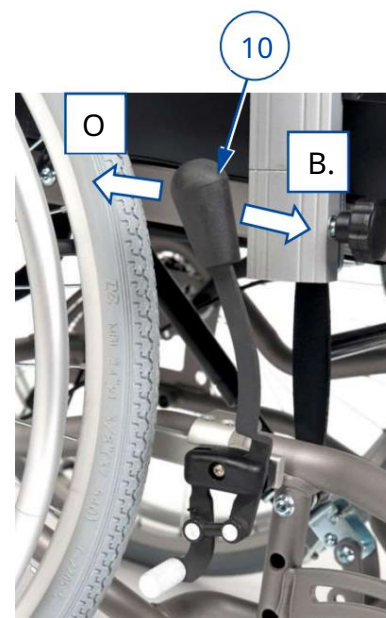

Figure 4 Acționarea frânelor de parcare

### 3.2 Frâne cu tambur (numai pentru roți fixe de 16")



ATENȚIE

Risc de rănire •

Asigurați-vă că scaunul cu rotile se află pe o suprafață plană și orizontală înainte de a elibera frânele. • Nu eliberați niciodată ambele frâne simultan. • Pentru a parca sau a opri pe o pantă, utilizați frâna de parcare după ce v-ați oprit. • Frânele pot fi reglate numai de către distribuitorul dumneavoastră specializat.

Pentru a acționa frânele cu tambur: 1.

1. Trageți manetele de frână (60) printr-o mișcare de strângere.
2. Fiecare manetă de frână (60) poate fi blocată prin apăsarea butonului de blocare împingând maneta (61) în jos cu degetul.
3. Eliberați manetele de frână (60).



Pentru a vă deplasa/călări din nou:

1. Trageți manetele de frână (60) printr-o mișcare de strângere. Blocarea Pârghia (61) este eliberată prin această mișcare.
2. Țineți ferm mânerul, în timp ce eliberați manetele de frână (60).

Figure 5 Acționarea frânelor cu tambur

### 3.3 Deplasarea la/din scaunul cu roțile



ATENȚIE

Risc de rănire sau deteriorare • În

cazul în care nu puteți efectua transferul în siguranță, rugați pe cineva să vă ajute. • Nu stați pe platformele pentru picioare în timpul transferului în sau din scaun.

Transfer

1. Poziționați scaunul cu roțile cât mai aproape de dumneavoastră atunci când stați pe scaun, canapea sau banchetă sau pat.
2. Acționați ambele frâne de parcare pentru a bloca mișcarea, consultați §3.1.
3. Folosiți telecomanda pentru a muta spătarul și scaunul în poziția de ședere, consultați §3.6.
4. Rabatați suporturile pentru picioare în sus pentru a evita staționarea pe ele sau rotiți suporturile pentru picioare pentru a le elibera pasajul pentru transfer.
5. Dacă este necesar, scoateți cotiera și/sau suportul pentru picioare de pe o parte (vezi §0).
6. Transferați-vă în/din scaunul cu roțile folosind forța brațelor sau cu ajutorul unei persoane însoțitor sau echipament de ridicare.

Așezați-vă în scaunul cu roțile 1.

1. Așezați-vă pe scaun cu partea inferioară a spatelui lipită de spătar.
2. Reinstalați cotiera și/sau suportul pentru picioare, dacă au fost demontate.
3. Rotiți suporturile pentru picioare înapoi în față, rabatați în jos suporturile pentru picioare și puneți picioarele pe plăci de bază.
4. Asigurați-vă că picioarele sunt orizontale și că picioarele sunt într-o poziție confortabilă; reglați scaunul cu roțile conform instrucțiunilor din § 3.4.

### 3.4 Reglaje de confort



ATENȚIE

Risc de rănire sau deteriorare •

Următoarele ajustări de confort pot fi efectuate de către un însoțitor sau îngrijitor. Toate celelalte ajustări sunt efectuate de către distribuitorul dumneavoastră specializat.

- Țineți întotdeauna cont de raza de mișcare a suportului pentru picioare pentru a preveni rănirea trecătorilor sau a obiectelor să fie deteriorate.

Asigurați-vă că degetele, hainele sau cataramele nu se vor prinde în timpul ajustării.

### 3.4.1 Înălțimea cotierei

Pernițele pentru brațe (3) ale scaunului cu rotile pot fi reglate în 6 poziții diferite de înălțime:

#### 1. Rotiți butonul în

formă de stea (45) în sens invers acelor de ceasornic pentru a debloca.

2. Trageți și țineți apăsat butonul în formă de stea pentru a elibera tubul interior al cotieră (9).

3. Glisați tubul interior al cotierei (9) în sus/în jos în suport (46) până la înălțimea dorită. Asigurați-vă că orificiile de pe tubul interior/exterior se aliniază.

4. Strângeți din nou butonul în formă de stea (45) rotindu-l în sensul acelor de ceasornic.

5. Repetați acest lucru pentru a doua cotieră. Asigurați-vă că cotierele sunt fixate ferm.



Figure 6 Reglarea înălțimii cotierei

### 3.4.2 Mânere de împingere / înălțimea barei de împingere

 **ATENȚIE** Risc de rănire Folosiți

întotdeauna orificiile de reglare disponibile pe mânerul de împingere. Nu depășiți niciodată reglarea maximă a înălțimii.

Mânerele de împingere (16) și bara de împingere (23) sunt conectate și pot fi reglate în 7 poziții diferite de înălțime:

1. Slăbiți ambele butoane în formă de stea (31) de pe suporturile mânerului și scoateți-le.

2. Reglați simultan înălțimea ambelor mânere de împingere, glisându-le în sus/în jos în suporturi. Asigurați-vă că orificiile de pe tubul interior/exterior se aliniază.

3. Introduceți cele două butoane în formă de stea (31) în suporturi și în orificiile de reglare.

4. Rotiți butoanele în formă de stea în sensul acelor de ceasornic până când sunt strânse manual.

5. Asigurați-vă că mânerul de împingere sunt fixate ferm.



Figure 7 Reglarea înălțimii mânerului de împingere

### 3.4.3 Unghiul suportului pentru

picioare 1. Slăbiți maneta (62) în punctul de rotație.

2. Reglați unghiul suportului pentru picioare ridicând/coborând plăcile pentru picioare (între 100° - 190°).

3. Strângeți din nou ferm maneta (62) cu mâna.

4. Repetați acest lucru pentru al doilea suport pentru picioare. Asigurați-vă că ambele suporturile pentru picioare sunt fixate ferm.



Figure 8 Reglarea unghiului suportului pentru picioare



### 3.4.4 Înălțimea capacului

- vârfului 1. Apăsați și mențineți apăsat butonul cu arc (63).
2. Introduceți/scoateți tubul capacului vârfului (64) în/din tubul cadrului.
3. Eliberați butonul cu arc.
4. Repetați acest lucru pentru al doilea capac. Asigurați-vă că ambele capace sunt fixate ferm.

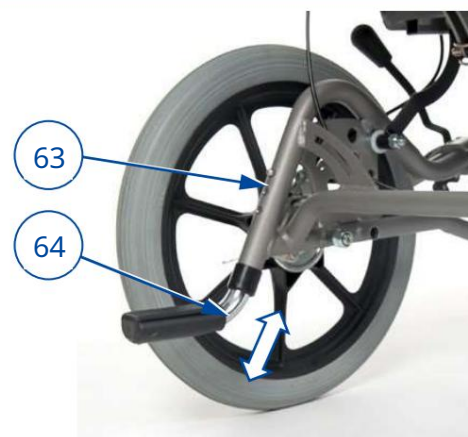

Figure 9 Reglarea înălțimii capacului vârfului

## 3.5 Călărie

**i** În funcție de starea dumneavoastră medicală și de tipul de scaun cu rotile, puteți merge singur în scaunul cu rotile sau îl puteți împinge de un însoțitor.



**ATENȚIE**

Risc de prindere • Evitați

prinderea degetelor în spițele roților. • Evitați prinderea mâinilor în jante atunci când traversați pasaje înguste. • Când conduceți cu însoțitor, țineți brațele departe de roți și picioarele pe plăcile de susținere.



**ATENȚIE**

Risc de rănire și deteriorare • NU

conduceți pe pante, obstacole, trepte sau borduri mai mari decât dimensiunile descrise în Specificațiile tehnice din capitolul 5. • Nu deplasați cu scaunul cu rotile în trafic. Rămâneți întotdeauna pe trotuar. • Nu acționați jantele cu mâinile ude. • Acordați atenție dacă drumul are gropi sau goluri care pot cauza prinderea roților. • Evitați pietrele și alte obiecte care pot bloca roțile. • Țineți întotdeauna cont de raza de rotire a suportului pentru picioare pentru a preveni rănirea trecătorilor.

deteriorării obiectelor sau a acestora. •

Înainte de fiecare utilizare, asigurați-vă că: o toate reglajele sunt fixate ferm, vezi §3.4. o frânele de mână funcționează corect. o anvelopele sunt în stare bună, vezi §4.

### 3.5.1 Călătoria cu un însoțitor

1. Eliberați frânele sau solicitați eliberarea acestora de către însoțitor, în timp ce acesta ține frâna scaun cu rotile pentru a preveni mișcarea, vezi §3.1 sau §3.2.
2. Însoțitorul prinde mânerul sau bara de împingere pentru a împinge scaunul cu rotile în direcția dorită.
3. După oprire, acționați frânele în timp ce țineți scaunul cu rotile în poziție, consultați §3.1 sau §3.2.

### 3.5.2 Mersul pe cont propriu 1.

- Eliberați frânele de mână una câte una, consultați §3.1.
2. Mutați mâinile în poziția cea mai înaltă pe ambele margini.
3. Aplecați-vă înainte și împingeți/roțiți mânerul înainte până când brațele sunt întinse.
4. Balansați-vă brațele lejer înapoi spre partea superioară a mânerelor și repetați mișcarea de împingere.
5. Pentru oprire: așteptați până când scaunul cu rotile se oprește și deplasați-vă înainte/înapoi acționând mâna. jante. Acționați frânele de mână una câte una, vezi §3.1.



### 3.5.3 Mersul pe pante



ATENȚIE

Risc de rănire •

Dacă însoțitorul are prea puțină forță pentru a controla scaunul cu rotile, opriți mersul și folosiți frânele imediat. • Când opriți pe o pantă (mică), folosiți frânele, deoarece scaunul cu rotile ar putea începe să se miște pe neașteptate.

1. Fixați-vă în scaunul cu rotile cu o centură de siguranță.
2. Rugați un însoțitor sau un trecător să vă ajute.
3. Conduceți încet și în linie dreaptă. Înclinați-vă ușor înainte (A/B) când urcați panta. Aplecați-vă înapoi, sprijinindu-vă de spătar, când coborâți panta.

4. Nu dați niciodată cu spatele pe o pantă.

Figure 10 Urcând o pantă

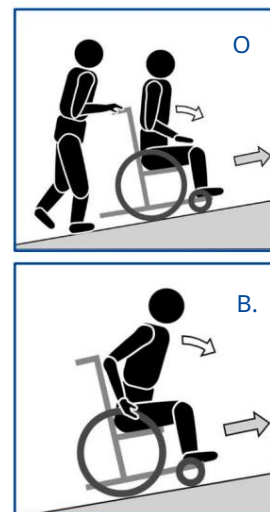

### 3.5.4 Utilizarea rampelor



ATENȚIE

Risc de rănire prin răsturnare

- Folosiți doar rampe aprobate de Vermeiren și nu depășiți sarcina maximă a acestora. • Asigurați-vă că scaunul cu rotile nu atinge solul sau rampa din cauza înclinării scaunul cu rotile.

- Negociați rampele doar cu ajutorul unuia sau a doi însoțitori.

1. Reglați poziția spătarului, a scaunului și a suportului pentru picioare pentru a reduce volumul sonor preluat de scaun cu rotile și pentru a crește stabilitatea în timpul înclinării.
2. Scoateți suporturile pentru picioare, consultați §2.4.5.
3. Urmați instrucțiunile din §3.5.3.

### 3.5.5 Utilizarea scărilor



ATENȚIE

Risc de rănire cauzat de răsturnare. Scările

- trebuie urcate întotdeauna cu ajutorul a doi însoțitori.
- Nu încercați niciodată să folosiți scări care nu sunt potrivite pentru scaune cu rotile.

Pentru a utiliza scările în timp ce stați în scaunul cu rotile, trebuie urmate următoarele instrucțiuni:

1. Scoateți suporturile pentru picioare, consultați §2.4.5.
2. Un însoțitor înclină scaunul cu rotile ușor spre spate, ținând de mâner.
3. Al doilea însoțitor apucă scaunul cu rotile din partea din față a cadrului, pe ambele părți ale scaunului cu rotile.
4. Păstrează-ți calmul, evită mișcările bruște și ține-ți brațele în interiorul scaun cu rotile.
5. Ambii însoțitori ridică și trag scaunul cu rotile de pe o treaptă pe alta, în timp ce roțile din spate se rostogolesc peste trepte.
6. După utilizarea scărilor, montați la loc suporturile pentru picioare, consultați §2.4.4.

Figure 11 Folosirea scărilor



### 3.5.6 Depășirea obstacolelor



ATENȚIE

Risc de rănire prin răsturnare

- Solicitați întotdeauna asistența unuia sau a doi însoțitori. •

Asigurați-vă că suporturile pentru picioare nu ating pământul în timp ce depășiți un obstacol. Dacă este necesar, îndepărtați suporturile pentru picioare.

- Nu utilizați scaunul cu rotile pe o scară rulantă. • Dacă este disponibilă, purtați centura de siguranță.

### Borduri mici (în sus sau în jos)

Acestea pot fi conduse înainte (E / F) cu un singur însoțitor: 1. Însoțitorul

deplasează scaunul cu roțile înainte apropiindu-se de bordură. Faceți  
 asigurați-vă că plăcile de protecție nu vor atinge bordurile.

2. Înclinați-vă pe spate pentru a reduce presiunea asupra roților din față.

3. Însoțitorul ține ferm mânerul în timp ce se deplasează înainte. Dacă este necesar, folosește capacul pentru a  
 menține roțile din față ridicate până când acestea trec de bordură.

4. Însoțitorul eliberează presiunea de pe mâner și de pe capacul basculant pentru a așeza ușor  
 roțile din față pe sol.

5. Apoi, ține ferm mânerul în timp ce împinge scaunul cu roțile din spate în sus/în jos pe bordură.

Figure 12 Traversarea bordurilor mici cu un singur însoțitor



### Borduri medii (în sus sau în jos)

Acestea ar trebui făcute invers, cu un singur însoțitor:

1. Însoțitorul întoarce scaunul cu roțile astfel încât roțile din spate să atingă primele bordura (G / H).

2. Coborâre: Aplecați-vă înainte (G) pentru a vă muta centrul de greutate în față.

Urcare: Aplecați-vă înapoi (H) pentru a vă muta centrul de greutate în spate.

3. Însoțitorul trage ușor scaunul cu roțile de pe/de pe bordură.

Figure 13 Traversarea bordurilor medii cu un singur însoțitor



### Borduri mai

înalte Bordurile mai înalte, dar sub dimensiunea maximă, vezi §5, trebuie parcurse cu ajutorul a doi  
 însoțitori.

Coborâre: 1.

Scoateți suporturile pentru picioare.

2. Însoțitorul deplasează scaunul cu roțile înainte, apropiindu-se de bordură.

3. Înclinați-vă pe spate pentru a reduce presiunea asupra roților din față.

4. Însoțitorul ține ferm mânerul și folosește capacul pentru a menține roțile din față ridicate până când acestea trec de  
 bordură.

5. Al doilea însoțitor apucă partea din față a cadrului și se mișcă înapoi în timp ce trage  
 roțile din spate pe bordură.

6. Primul însoțitor eliberează presiunea de pe mâner și capacul vârfului pentru a pune partea din față  
 roți pe pământ.

Urcare: 1.

Scoateți suporturile pentru picioare.

2. Primul însoțitor întoarce scaunul cu roțile înapoi astfel încât roțile din spate să se apropie primele de bordură.

3. Aplecați-vă pe spate pentru a vă muta centrul de greutate în spate.

4. Al doilea însoțitor apucă partea din față a cadrului și se deplasează înainte în timp ce trage/împinge roțile din spate  
 pe bordură. Primul însoțitor ridică și ține ferm mânerul pentru a preveni răsturnarea scaunului cu roțile.



### 3.6 Utilizarea receptorului

**ATENȚIE**

Risc de rănire sau deteriorare •

Numai un utilizator competent sau personalul său autorizat și instruit are permisiunea de a utiliza receptorul.

- Rețineți că stabilitatea scade atunci când scaunul cu roțile este mutat din poziția verticală în poziție înclinată.

**ATENȚIE**

Risc de deteriorare

Asigurați-vă că există suficient spațiu în jurul scaunului cu roțile pentru a acționa spătarul și șezutul.

- Asigurați-vă că niciun obiect nu rămâne prins între piesele mobile.

Scaunul cu roțile este livrat cu o telecomandă pentru acționarea părților mobile. Utilizați după cum urmează: 1.

Acționați frâna de mână, consultați §3.1.

2. Conectați cablul de alimentare la priza de curent alternativ de 220/230V priză.
3. Așteptați cel puțin 15 secunde. Martorul luminos (e) se aprinde pe.
4. Pentru a utiliza, apăsați și mențineți apăsat unul dintre butoane (a – d).
5. Pentru a opri mișcarea, eliberați butonul.

Butoane de operare: (a)

Spătar – Ridicare în poziție verticală (b) Șezut – Coborâre în poziție așezat (c) Spătar – Coborâre în poziție înclinată (d) Șezut – Ridicare în poziție înclinată

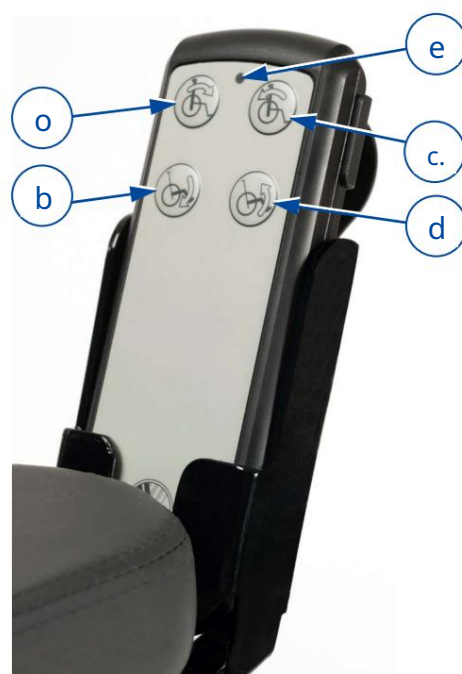

Figure 14 Receptor în suportul receptorului

Pentru mai multe informații despre unghiurile de înclinare ale spătarului și scaunului, consultați capitolul 5.

### 3.7 Starea bateriei și încărcarea

**AVERTIZARE**

Risc de rănire și daune cauzate de incendiu

- Folosiți doar adaptorul de alimentare livrat împreună cu scaunul cu roțile. Utilizarea oricărui alt adaptor poate fi periculoasă (pericol de incendiu).
- Adaptorul de alimentare este destinat exclusiv încărcării bateriei livrate împreună cu scaunul cu roțile, nu încărcării altor baterii.
- Nu adaptați niciuna dintre piesele livrate, cum ar fi cablurile, ștecherile sau adaptorul de alimentare. Nu deschideți și nu schimbați niciodată bateria sau punctele de conectare.
- Protejați bateria și adaptorul de alimentare împotriva flăcărilor, temperaturilor ridicate (>45°C), umidității, luminii solare, șocurilor puternice (de exemplu, căderii). NU utilizați bateria dacă a fost supusă oricăreia dintre aceste circumstanțe.
- Încărcați bateria cu adaptorul de alimentare, în interior, într-o zonă bine ventilată, ferită de copii.

Nu utilizați prelungitor sau cablu prelungitor pentru încărcare.

**ATENȚIE**

Risc de deteriorare

Citiți instrucțiunile de depozitare și întreținere din §4.1 și detaliile tehnice din capitolul 5. Nu descărcați niciodată complet bateria.

Nu întrerupeți ciclul de încărcare; deconectați încărcătorul doar atunci când bateria este complet încărcat.

- Durata de viață a bateriei se reduce dacă bateria este expusă la temperaturi extreme scăzute pentru o perioadă mai lungă de timp.
- Păstrați punctul de conectare al adaptorului de alimentare curat de praf și alte impurități.
- Utilizați adaptorul de alimentare direct la priza de alimentare (fără temporizator).
- În cazul oricăror probleme prin care bateria nu poate fi încărcată conform următoarelor instrucțiuni instructiuni, vă rugăm să contactați distribuitorul specializat.

Din cauza curentului de repaus, bateria se va descărca singură dacă scaunul cu roțile nu este utilizat pentru o perioadă perioadă de timp. Prin urmare, vă sfătuim să încărcăți bateria în mod regulat.

### 3.7.1 Starea bateriei

Indicatorul luminos (65) de pe carcasa bateriei arată starea capacității bateriei conform codurilor de semnalizare din tabelul 1.



Figure 15 Amplasarea bateriei pe scaunul cu roțile

Tabelul 1: Codul indicatorului bateriei

Cod de indicație	Sens
VERDE, aprins continuu	Bateria este conectată la sursa de alimentare și se încarcă normal (capacitatea bateriei între 70 și 100%). • Mențineți bateria conectată la sursa de alimentare până când este complet încărcată.
VERDE, clipește rapid; 1 secundă OPRIT	Bateria este conectată la sursa de alimentare și se încarcă normal (capacitatea bateriei sub 70%). 1 secundă PORNIT, • Mențineți bateria conectată la sursa de alimentare până când este complet încărcată.
VERDE, clipește lent; PORNIT, 4 secunde OPRIT	Descărcare normală a bateriei (capacitatea bateriei între 25 și 100%) 0,5 secunde
PORTOCALIU, clipește lent; 0,5 secunde PORNIT, 4 secunde OPRIT	Bateria trebuie încărcată (capacitatea bateriei este sub 25%). • Încărcați bateria.
PORTOCALIU, aprins continuu	Indică o defecțiune. Bateria poate fi deconectată sau există o problemă electrică. problemă. Contactați distribuitorul specializat pentru asistență sau înlocuire.
Indicator luminos continuu OPRIT	Protecția bateriei este aplicată și funcționarea este blocată/oprită când: o Supracurentul există pentru mai mult de 10 secunde o Tensiunea scăzută poate cauza descărcare excesivă. Acesta este momentul în care capacitatea bateriei scade sub 20%. • Încărcați bateria.

### 3.7.2 Încărcarea bateriei

Pentru a încărca bateria: 1.

MAI ÎNTÂI conectați adaptorul de alimentare la o priză de 230 V CA. Indicatorul (66) se aprinde (verde) pentru a arăta că adaptorul este alimentat. Dacă nu, nu utilizați încărcătorul și contactați distribuitorul specializat.

2. Introduceți ștecherul adaptorului (67) în priză (68) a punctului de încărcare, consultați Figura 16. Asigurați-vă că adâncitura ștecherului glisează peste partea proeminentă din interiorul prizei.

3. Așteptați până când indicatorul luminos al bateriei (66) devine verde (capacitate peste 70%) și continuați încărcarea în următoarele 10 ore.

4. Deconectați adaptorul de alimentare.

5. Scoateți adaptorul de alimentare din priză, lăsați-l să se răcească și depozitați-l uscat în buzunar.



Figure 16 Locația punctului de conectare

**i** În funcție de starea bateriei, aceasta trebuie încărcată timp de minimum 10 ore și până la mai mult de 24 de ore, atunci când este descărcată sub 25% din capacitate. Încărcarea pentru o perioadă mai lungă nu va deteriora bateria.

Procesul de încărcare poate fi oprit sau pornit oricând urmând instrucțiunile de mai sus.



## 4 Întreținere

Scaunul dumneavoastră cu roțile necesită o întreținere minimă, dar este recomandabil să îl inspectați periodic pentru a-l putea conduce fără probleme ani de zile.

### 4.1 Puncte de întreținere

**ATENȚIE**

Risc de vătămări corporale și

deteriorare. Reparațiile și înlocuirile pot fi efectuate numai de către persoane instruite și trebuie utilizate numai piese de schimb originale Vermeiren.

**i** Ultima pagină a acestui manual conține un formular de înregistrare pentru ca dealerul specializat să înregistreze fiecare revizie.

Frecvența reviziei depinde de frecvența și intensitatea utilizării. Contactați distribuitorul pentru a stabili un program comun de inspecție/întreținere/reparații.

Înainte de fiecare utilizare

Verificați următoarele puncte:

- Toate piesele: Prezente și nedeteriorate sau neuzate.
- Toate piesele: Curățați, vezi § 4.2.2.
- Roți, scaun, suporturi pentru picioare, cotiere, suporturi pentru picioare, tăblii și tetieră (dacă este cazul): Bine fixate.
- Starea bateriei: Încărcați bateria atunci când este necesar, consultați §3.7.
- Telefon, baterie, cutie de joncțiune, motor, adaptor de alimentare și cabluri aferente: Fără deteriorări, cum ar fi fire uzate, rupte sau expuse.
- Starea roților/anelor, a se vedea § 4.2.1.
- Starea frânelor, vezi § 4.2.1.
- Starea cadrului: Fără deformări, instabilitate, slăbiciune sau conexiuni slăbite. Șezutul, spătarul, pernițele pentru brațe, pernițele pentru picioare și tetiera (dacă este cazul): Fără uzură excesivă (cum ar fi îndoite, deteriorări sau rupturi).

Contactați distribuitorul specializat pentru eventuale reparații sau înlocuiri de piese.

La fiecare șase luni

Dacă scaunul cu roțile este depozitat pentru o perioadă mai lungă, trebuie să încărcați bateriile o dată la 6 luni, timp de cel puțin 24 de ore. Pentru mai multe informații, consultați § 3.5.

Anual sau mai des

Solicitați inspecția și revizia scaunului cu roțile la distribuitorul specializat, cel puțin o dată pe an sau mai des. Frecvența minimă de întreținere depinde de utilizare și, prin urmare, trebuie stabilită de comun acord cu distribuitorul specializat.

Dacă este stocat

Asigurați-vă că scaunul cu roțile este depozitat într-un loc uscat pentru a preveni apariția mușgaiului și deteriorarea tapițeriei.

### 4.2 Instrucțiuni de întreținere

#### 4.2.1 Roți și anvelope

**i** Funcționarea corectă a frânelor depinde de starea anvelopelor, care se poate modifica din cauza uzurii și contaminării (apă, ulei, noroi...).



- Nu lăsați roțile să acopere fire de păr, nisip și fibre de covor. • Verificați profilul anvelopelor. Dacă adâncimea benzii de rulare este mai mică de 1 mm, anvelopele trebuie să fie înlocuite. Contactați distribuitorul specializat pentru această problemă.

#### 4.2.2 Curățare

 **ATENȚIE** Risc de deteriorare cauzată de umiditate

- Păstrați maneta curată și protejați-o de apă și ploaie. • Nu folosiți niciodată furtun sau aparat de curățat cu presiune înaltă pentru a curăța scaunul cu roțile.

Ștergeți toate părțile rigide ale scaunului cu roțile cu o lavetă umedă (nu îmbibată cu apă). Dacă este necesar, folosiți un săpun blând, potrivit pentru lacuri și materiale sintetice.

Tapițeria poate fi curățată cu apă caldă și un săpun blând. Nu folosiți agenți de curățare abrazivi pentru curățare.

#### 4.2.3 Dezinfecție

 **ATENȚIE** Risc de deteriorare

Dezinfecțiile pot fi efectuate numai de către persoane calificate. Consultați distribuitorul specializat.

### 4.3 Depanare

Chiar dacă utilizați corect scaunul cu roțile, poate apărea o problemă tehnică. În acest caz, contactați distribuitorul local specializat.

 **AVERTIZARE** Risc de rănire și deteriorare a scaunului cu roțile

- NU încercați NICIODATĂ să vă reparați singur scaunul cu roțile.

Următoarele simptome pot indica o problemă gravă. Prin urmare, contactați întotdeauna distribuitorul specializat dacă observați oricare dintre următoarele abateri:

- Sunet ciudat;
- Cablaje uzate/deteriorate; • Conectori crăpați sau rupți;
- Scaunul cu roțile este acționat electric, dar acționarea telecomenzii nu dă niciun rezultat, vezi §3.7.

### 4.4 Durata de viață așteptată

Durata medie de viață a scaunului cu roțile este de 5 ani. În funcție de frecvența de utilizare, circumstanțele de conducere și întreținere, durata de viață a scaunului cu roțile va crește sau va scădea.

#### 4.5 Sfârșitul utilizării

La sfârșitul duratei de viață, trebuie să eliminați scaunul cu roțile în conformitate cu legislația locală de mediu. Cea mai bună modalitate de a face acest lucru este să dezamblați scaunul cu roțile pentru a facilita transportul pieselor reciclabile.



## 5 Specificații tehnice

Detaliile tehnice de mai jos sunt valabile numai pentru acest scaun cu rotile, la setări standard și condiții ambientale optime. Luați în considerare aceste detalii în timpul utilizării.

Valorile nu mai sunt aplicabile dacă scaunul cu rotile a fost modificat, deteriorat sau suferă o uzură severă.

Tabelul 2: Specificații tehnice

Marca	Vermeiren	
Tip	Scaun cu rotile	
Model	Inovys II-E	
Descriere	Dimensiuni pentru toate configurațiile	
Greutatea maximă a utilizatorului	135 kg	
Stabilitate statică la vale	10° **	
Stabilitate statică în urcare	15° **	
Stabilitate statică laterală	12° **	
Cățărare cu obstacole	60 mm	
Descriere	Min.	Max.
Lungime totală cu suporturi pentru picioare (depinde de reglarea adâncimii scaunului)	1050 mm	1090 mm
Lungime demontată fără suporturi pentru picioare (depinde de reglarea adâncimii scaunului)	830 mm	870 mm
Înălțime totală (fără tetieră)	990 mm	1060 mm
Înălțime demontată (cu spătar rabat, fără cotiere)	710 mm	780 mm
Unghiul planului scaunului	0°	+21°
Adâncimea efectivă a scaunului	460 mm	520 mm
Înălțimea suprafeței scaunului la marginea frontală (cu pernă)	460 mm	530 mm
Unghiul spătarului	0°	+54°
Înălțimea spătarului	550 mm	585 mm
Distanța dintre suportul pentru picioare și scaun	400 mm	570 mm *
Placă de bază unghiulară	80°	100°
Unghiul dintre scaun și suportul pentru picioare	104°	194°
Distanța dintre cotieră și scaun	220 mm	320 mm
Amplasarea frontală a structurii cotierei	460 mm	490 mm
Descriere	Dimensiuni per configurație	
Diametru roți spate	16" (T30) cu frâne cu tambur	24"
Diametrul marginii mâinii	N / A	535 mm
Lățimea efectivă a scaunului	400 mm	500 mm
Lățime totală (depinde de lățimea scaunului)	630 mm	730 mm
Lățime demontată (fără cotieră)	600 mm	700 mm
Lățimea plăcii de bază (minimă - maximă)	44-46 mm	48-50 mm
Diametrul roților de direcție	200 mm	200 mm
Poziția orizontală a axei (deformare)	-8 mm - 41 mm	-4 mm - 42 mm
Masa totală	41,7 kg	40,9 kg



Masa părții celei mai grele	27,1 kg	22,9 kg
Masele pieselor detașabile		
Suporturi pentru picioare	4,80 kg	4,80 kg
Cotiere	3,8 kg	3,8 kg
Roțile din spate	N / A	3,6 kg
Spătar	3,6 kg	3,6 kg
Baterie	2,2 kg	2,2 kg
Raza de bracaj (diametru)	1520 mm	1620 mm
<b>Descriere</b>	<b>Specificații pentru toate configurațiile</b>	
Teste de rezistență conform	ISO 7176-8	
Aprindebilitatea tapițeriei conform	ISO 7176-16	
Conformitate EMC	ISO 7176-21 / EN 61000-3-2 și EN 61000-3-3	
Adaptor de alimentare / Transformator	Intrare: 100-240 V CA, 50/60 Hz Ieșire maximă: 29 V CC, 2,5 A Clasa de protecție: IP66 Ciclu de funcționare: 2 min PORNIT / 18 min OPRIT	
Baterie	Capacitate: 1,2 Ah Intrare: 29-45V CC Ieșire: 24V CC, 1,2A Clasa de protecție: IP66 Ciclu de funcționare: 10% (2 min. PORNIT / 18 min. OPRIT)	
Motor (2x)	Capacitate: 1500N Turația motorului: 2200 RPM Umax 24VDC; Imax. 2,2 A Clasă de protecție: IP66, Ciclu de funcționare: 10% (max. 2 min. PORNIT / 18 min. OPRIT)	
Telefon	Clasa de protecție: IP66	
Temperatura de utilizare și depozitare (baterie)	+ 5 °C ~ + 45 °C	
Umiditatea de depozitare și utilizare	30% ~ 70%	
<p>Ne rezervăm dreptul de a introduce modificări tehnice. Toleranță de măsurare ± 15 mm / 1,5 kg / 1,5°.</p> <p>(*) Nu reglați suportul pentru picioare la lungimea maximă pentru a împiedica atingerea podelei de către acesta.</p> <p>(**) Testat în configurație standard N/A Nu se aplică</p>		