

# VERMEIREN

## Magda

MANUAL DE INSTRUȚIUNI  
MODAT " ANGAJARE  
UTILIZARE  
GEBRAUCHSANWEISUNG  
INSTRUȚIUNIPERL'USO  
MANUAL DE INSTRUȚIUNI  
INSTRUȚIUNI DE UTILIZARE  
NÁ VODKOBSTRUZE



EN

Instrucțiuni pentru distribuitorul specializat  
Acest manual de instrucțiuni face parte integrantă din produs  
și trebuie să însoțească fiecare produs vândut.

Versiune: C, 2014-12

FR

Instructions pour les distributeurs Ce manuel  
d'instructions fait partie du produit et doit accompagner  
chaque produit vendu.

Versiune: C, 2020-09

NL

Instrucțiuni pentru vakhandelaar

Deze handleiding is deel van het product en dient bij  
iedere product te worden geleverd.

Versiune: C, 2020-09

DE

Hinweise für den Fachhändler

Diese Gebrauchsanweisung ist Bestand-teil des Produkts  
und ist bei jeder Produkts auszuhändigen.

Versiune: C, 2020-09

IT-ul

Istruzioni per il rivenditore Il  
presente Manuale di istruzioni este parte integrante del  
produs și trebuie să fie furnizor assieme alla produs.

Versiune: C, 2020-09

ES

Instrucciones destinadas a distribuidores especializados .

Versiune: C, 2020-09

PL

Instrukcje dla wyspecjalizowanego  
sprzedawcy

Niniejsza instrukcja obsługi jest nieodłączną częścią  
produktu i musi być dołączona do każdego sprzedawanego  
produktu.

Versiune: C, 2020-09

CS

Pokyny pro specializovaného prodejce Tento  
návod k obsluze je součástí dodávky a musí být  
součástí každého prodaného produktu.

Versiune: A, 2023-04

Toate drepturile rezervate, inclusiv traducerea.

Toate drepturile rezervate, și include la traducere.

Alle rechten, inclusief vertaling, voorbehouden.

Alle Rechte, auch an der Übersetzung, vorbehalten.

Tutti i diritti riservati (anche sulla traduzione).

Todos los derechos reservados, incluidos los de la traducción.

Wszelkie prawa zastrzeżone, łącznie z tłumaczeniem.

Všechna práva vyhrazena, včetně překladu.





## MANUAL DE INSTRUCȚIUNI

### Scaun pivotant pentru transferul în cadă

#### „Magda”

#### 1. Detalii tehnice L AVERTISMENT:

Risc de setări nesigure - Utilizați numai setările descrise în acest manual.

Adresă	Vermeiren
de lucru	Vermeirenplein 1/15, B-2920 Kalmthout
Tip	Scaun pivotant pentru transferul în cadă
Model	Magda
Lățime	535 mm
Lungime	735 mm - 785 mm 530
Înălțime	mm
Lățimea scaunului	440 mm
Adâncime sezut 360 mm	Înălțime spătar 370 mm
Lățime interioară căzi 560 - 660 mm	Greutate totală
4,20 kg	Greutate pacient max. 130 kg
depozitare +5°C - +41°C	Ne rezervăm dreptul de a
introduce modificări tehnice.	
Toleranță de măsurare +/- 15 mm / 1,5 kg	

În primul rând, dorim să vă mulțumim pentru încrederea pe care ne-ați acordat-o alegând un VERMEIREN produs.

Înainte de a utiliza scaunul, citiți cu atenție manualul de instrucțiuni: acesta vă va familiariza cu acest produs.

Dacă aveți orice alte întrebări, vă rugăm să consultați distribuitorul dumneavoastră specializat.

Pentru a găsi un centru de service sau un distribuitor specializat în apropierea dumneavoastră, contactați cel mai apropiat centru Vermeiren. O listă a centrelor Vermeiren poate fi găsită pe ultima pagină.

Persoanele cu deficiențe de vedere pot contacta distribuitorul pentru instrucțiuni de utilizare.

## 2. Componente

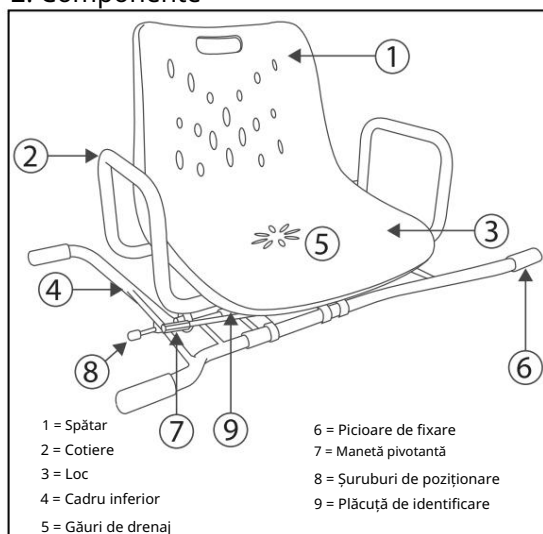

Fig. 1. Componente Scaun rotativ

## 3. Explicația simbolurilor



Masă maximă



Conformitate CE

#### 4. Verificare după livrare Despachetați

produsul și verificați dacă livrarea este completă. Următoarele articole trebuie incluse (consultați și desenele de asamblare):

- Scaun rotativ pentru cadă • Cotiere • Cadru inferior • Șuruburi de poziționare • Cleme • Manual

Verificați produsul pentru a depista eventualele daune cauzate de transport. Dacă constatați orice daune după livrare,

procedați după cum urmează:

- contactați transportatorul • solicitați întocmirea unei liste cu orice probleme • contactați furnizorul

#### 5. Utilizarea prevăzută

Scaunul trebuie utilizat de o singură persoană.

Scaunul trebuie folosit în interior, în cadă.

Cada dumneavoastră este prea mică pentru un scaun de siguranță/transfer convențional pentru cadă/duș? Atunci scaunul rotativ pentru cadă este soluția. Scaunul este ideal pentru persoanele care se simt nesigure când stau pe o placă de cadă. Scaunul rotativ poate fi utilizat pentru o cadă cu o lățime interioară de la 560 la 660 mm.

Scaunul pivotant pentru cadă este un scaun de baie care se rotește la 360° și permite un transfer ușor peste platforma de baie. Scaunul poate fi blocat în patru poziții de 90 de grade. Utilizatorul se așează pe scaun din lateralul căzii și apoi se rotește peste cadă pentru a se spăla sau a face duș.

Construcția scaunului permite utilizarea completă de către persoanele în vârstă sau în timpul revalidării în mediul casnic.

Scaunul nu trebuie folosit ca jucărie pentru copii.

Scaunul trebuie utilizat doar pe suprafețe orizontale, netede, ale plăcii căzii.

Producătorul nu este răspunzător pentru daunele cauzate de lipsa sau service-ul necorespunzătoare sau ca urmare a nerespectării instrucțiunilor din acest manual.



## 6. Înainte de utilizare •

Îndepărtați toate ambalajele înainte de a utiliza scaunul rotativ pentru prima dată.

- Asamblarea scaunului rotativ.

## 7. Asamblarea scaunului rotativ Consultați desenele de asamblare anexate.

**ATENȚIE :** Risc de accidentare - Aveți grijă să montați picioarele cadrului inferior în mod corect. Picioarele trebuie să fie îndreptate în sus.

8. Utilizarea scaunului rotativ Scaunul rotativ pentru transfer în cadă este ideal pentru utilizarea în cadă. Buclele special concepute de la capătul fiecărui picior de fixare vor crea o stabilitate sigură pentru scaun și vor evita alunecarea peste placa de cadă.

Scaunul poate fi montat pe partea superioară a căzii și poate fi îndepărtat cu ușurință atunci când nu este utilizat. Astfel, și alte persoane pot folosi cada.

8.1. Montarea scaunului rotativ pe cadă:

Fig. 2. Montarea / demontarea scaunului rotativ la cadă

**ATENȚIE :** Risc de accidentare - Verificați dacă scaunul este fixat corect în cadă cu șuruburile de poziționare .

**ATENȚIE :** Risc de accidentare - Verificați dacă cel puțin 30 mm din fiecare picior de fixare se sprijină ferm pe fiecare parte a căzii.

1. Așezați scaunul rotativ cu cele patru picioare de fixare pe placa căzii de baie.
2. Rotiți șuruburile de poziționare de pe ambele părți spre cadă.
3. Verificați dacă scaunul rotativ este fixat corect pe cadă.

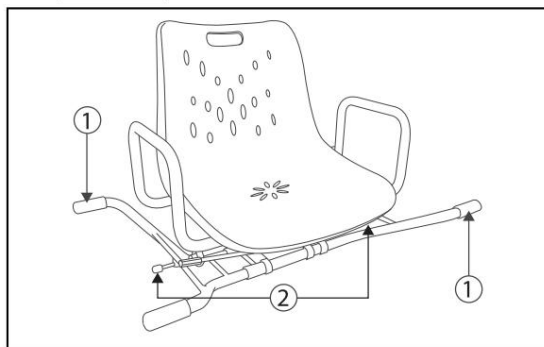
8.2. Demontarea scaunului rotativ din cadă:

1. Slăbiți șuruburile de poziționare de la cadă.
2. Scoateți scaunul rotativ din cadă.

8.3. Rotirea scaunului rotativ:

Fig. 3. Rotirea scaunului rotativ

**ATENȚIE :** Risc de accidentare - Verificați dacă scaunul este blocat corect după rotire.

Permiteți cuiva să vă ajute să rotiți ușor și în siguranță scaunul rotativ de transfer al căzii.

1. Trageți în sus maneta pivotantă . Maneta iese din canelura de blocare .
  2. Ridicați picioarele pacientului atunci când îl întoarceți în poziția de spălare.
  3. Rotiți scaunul în poziția dorită. Scaunul poate fi blocat în patru poziții de 90° prin plasarea manetei în una dintre cele patru caneluri de blocare .  
Poziții dorite: • Poziția pacientului pentru spălare: așezați scaunul paralel cu cadrul inferior  
• Poziția pacientului pentru transfer la/de la scaunul rotativ: așezați scaunul perpendicular cu cadrul inferior 4.
- Blocați scaunul plasând pivotantul pârghia în canelura de blocare corectă .
5. Verificați dacă scaunul este blocat corect.

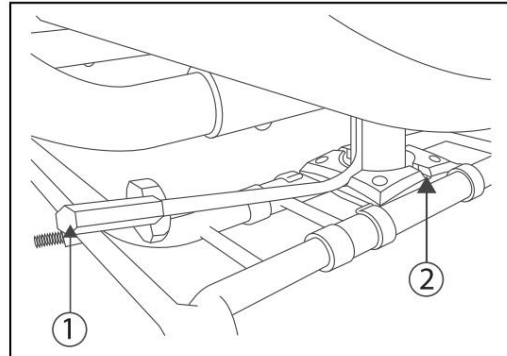
8.4. Transfer către/de la scaunul rotativ:

**ATENȚIE :** Risc de accidentare - Aveți grijă să nu alunecați pe podeaua băii.

Pentru persoanele care pot merge:

1. Mergeți spre scaunul rotativ.
2. Rotiți scaunul rotativ într-o poziție bună, acesta trebuie să fie ușor de transferat pe scaun. (scaunul perpendicular cu cadrul inferior)
3. Așezați-vă pe scaun. Pentru confort suplimentar suport, puteți prinde cotierele. Aveți grijă să nu alunecați pe podea.
4. Rotiți scaunul rotativ în poziția de spălare.



Pentru persoanele care nu au capacitatea de a merge:

1.

1. Permiteți cuiva să vă ajute să vă transferați la / de pe scaunul pivotant.
2. Rotiți scaunul în poziția corectă (scaunul perpendicular cu cadrul inferior).
3. Ridicați pacientul în scaunul rotativ. Pentru sprijin suplimentar, pacientul poate apuca cotierele.
4. Rotiți scaunul rotativ în poziția de spălare.

Când scaunul rotativ este plasat prea sus pentru a efectua transferul în siguranță, puteți folosi un scaunel/o bancă.

9. Transportul scaunului rotativ Cea mai bună modalitate de a transporta scaunul rotativ este să îl apucați de cotiere.

## 10. Instrucțiuni de siguranță

Nu depășiți greutatea maximă a utilizatorului. Greutatea maximă a utilizatorului pentru scaunul dumneavoastră este de 130 kg.

Folosiți scaunul rotativ pe suprafețele orizontale, netede, ale plăcii căzii.

- A nu se lăsa la îndemâna copiilor. Scaunul rotativ nu trebuie utilizat ca jucărie. • Când este utilizat de către, pe sau în apropierea copiilor, persoanelor invalide sau a persoanelor cu dizabilități, este necesară o supraveghere atentă. • Risc de arsuri – Fiți atenți când utilizați în medii extrem de calde sau reci timp de

o perioadă suficientă de timp și la atingere. • Țineți degetele,

hainele, bijuteriile sau alte obiecte departe de părțile mobile ale scaunului rotativ.

Verificați dacă scaunul este blocat corect după rotire.

- Verificați dacă scaunul este fixat corect în cadă cu șuruburile de poziționare. • Verificați dacă cel puțin 30 mm din fiecare picior de fixare se sprijină ferm pe fiecare parte a căzii.

Nu utilizați scaunul rotativ atunci când acesta nu funcționează corect. Verificați dacă

scaunul este bine poziționat în cadrul inferior înainte de a vă așeza pe scaunul rotativ.

Sunt permise doar accesorii aprobate de Vermeiren.

- Respectați instrucțiunile de îngrijire și service. Producătorul nu este răspunzător pentru daunele cauzate de întreținerea/servicierea necorespunzătoare.

11. Întreținere, curățare Pentru

inspec ie,

manualul de

întreținere al scaunului rotativ, consultați site-ul web Vermeiren:

[www.vermeiren.be](http://www.vermeiren.be).