

# Manual de utilizare

MANUAL DE UTILIZARE  
UTILIZARE  
GEBRAUCHSANWEISUNG  
MANUAL DE INSTRUȚIUNI  
MANUAL DE INSTRUȚIUNI  
MANUAL DE INSTRUȚIUNI  
NÁVOD K OBSLUZE

## D200, D200 30°





# Cuprins

Intrare	4
1. Produsul dumneavoastră	6
1.1. Opțiuni	7
2. Înainte de utilizare	8
2.1. Utilizare preconizată și indicații	8
2.2. Instrucțiuni de siguranță și pericole aferente	9
2.3. Simboluri pe scaunul cu roțile 2.4.	10
Transport 2.5.	11
Pliere / Depliere 2.6. Depozitare	14
	16
3. Utilizarea unui scaun cu roțile	16
3.1. Acționarea frânelor 3.2.	16
Transferul în/din scaunul cu roțile 3.3. Reglarea elementelor care afectează confortul de utilizare	18 ani 19
3.4. Mersul în scaun cu roțile	24
4. Întreținere	29
4.1. Timpul de întreținere	29
4.2. Instrucțiuni de întreținere	11 ani
4.3. Depanare 4.4. Durată de viață estimată 4.5. Reutilizare 4.6. Sfârșitul utilizării 4.7. Garanție	32 32 32
	33 de ani
	33 de ani
5. Parametri tehnici	33 de ani

# Intrare

Felicitări! Acum sunteți proprietarul unui scaun cu rotile Vermeiren!

Căruciorul a fost construit de o echipă de angajați calificați și dedicați.

Este proiectat și fabricat în conformitate cu standardele înalte de calitate pe care Vermeiren le respectă.

Vă mulțumim pentru încrederea acordată Vermeiren și produselor sale. Acest manual vă va ajuta să operați scaunul cu rotile și să utilizați funcțiile acestuia. Vă rugăm să citiți cu atenție manualul. Acesta vă va familiariza cu funcționarea, capacitățile și limitele scaunului cu rotile.

Dacă aveți întrebări care nu găsesc răspuns în manual, vă rugăm să contactați distribuitorul local. Aceștia vă vor ajuta cu plăcere.

## Notă importantă

Pentru a asigura siguranța și a prelungi durata de viață a produsului dumneavoastră, vă rugăm să aveți grijă de acesta și să îl inspectați și să îl reparați periodic.





Acest manual reflectă cele mai recente evoluții ale produsului. Vermeiren își rezervă dreptul de a face modificări la acest tip de produs fără nicio obligație de a adapta sau înlocui produse similare, livrate anterior.

Ilustrațiile produselor oferă explicații suplimentare ale instrucțiunilor din acest document. Detaliile produsului afișat pot diferi de produsul real pe care îl dețineți.

## Informații disponibile

Site-ul nostru web de la adresa <http://www.vermeiren.com/> conține întotdeauna cea mai recentă versiune a informațiilor din acest manual. Vă rugăm să vizitați site-ul web în mod regulat, deoarece este posibil să includem informații actualizate.

Persoanele cu deficiențe de vedere pot descărca o versiune electronică a acestui manual și o pot asculta folosind un software de conversie a textului în vorbire.

	Manual de utilizare Pentru utilizator și distribuitorul specializat
	Instrucțiuni de instalare Pentru vânzătorul specializat
	Manual de service pentru scaune cu roțile Pentru vânzătorul specializat
	Declarație CE de conformitate

## 1. Produsul dumneavoastră



1. Mânere 2.

Spătar 3. Pernă

pentru cotieră

4. Cotiere

5. Loc

6. Suporturi pentru picioare

7. Plăci pentru suportul pentru picioare

8. Roțile din față

9. Frâne

10. Roți spate

11. Jante 12.

Manetă de înclinare 13.

Traversa

14. Plăcuță de identificare

Numai în D200 30°:

15. Maneta de înclinare a spătarului 16.

Mâner transversal

## 1.1. Opțiuni

Un distribuitor specializat vă va ajuta cu plăcere cu aceste informații.

Ajutor.

## 2. Înainte de utilizare

### 2.1. Utilizare preconizată și indicații

- Acest produs este un dispozitiv medical.
- Indicații și contraindicații: Utilizatorul poate conduce scaunul cu roțile independent sau Poate fi împins de un însoțitor. Acest scaun cu roțile este destinat persoanelor în vârstă sau celor cu capacitate de mers limitată sau inexistentă din motive precum paralizie, pierderea membrelor, leziuni sau deformări ale membrelor, articulații rigide sau deteriorate, insuficiență cardiacă și circulație deficitară, tulburări de echilibru, cașexie (pierderea masei musculare) etc. NU utilizați scaunul cu roțile fără asistența unui însoțitor dacă utilizatorul suferă de o afecțiune fizică sau mentală care ar putea pune în pericol utilizatorul sau alte persoane în timpul utilizării scaunului cu roțile. Din aceste motive, consultați un medic înainte de a utiliza scaunul cu roțile și asigurați-vă că distribuitorul specializat a citit sfaturile acestuia.
- Acest scaun cu roțile este destinat utilizării în interior și în exterior. exterior.
- Acest scaun cu roțile este proiectat și fabricat pentru transportul unei (1) persoane cu o greutate maximă de 130 kg (290 lbs). Nu este destinat transportului de bunuri, obiecte sau oricărei alte utilizări decât cele descrise anterior.
- Folosiți doar accesorii și piese de schimb aprobate de Vermeiren.
- Asigurați-vă că vă familiarizați cu toate specificațiile și limitările căruciorului dumneavoastră. dizabilitate, care este indicată în Capitolul 5.
- Garanția produsului este oferită presupunând o utilizare normală și întreținerea conform descrierii din acest manual. Deteriorarea produsului cauzată de utilizarea necorespunzătoare sau de lipsa de întreținere va anula garanția. garanție.

## 2.2. Instrucțiuni de siguranță și pericole asociate

### 6 ATENȚIE

Risc de vătămare corporală și/sau deteriorare

- Vă rugăm să citiți și să urmați instrucțiunile din acest manual.  
Nerespectarea acestor recomandări poate duce la răniri sau deteriorarea scaunului cu roțile.















Vă rugăm să rețineți următoarele avertismente generale în timpul utilizării:

- Nu utilizați scaunul cu roțile dacă utilizatorul se află sub influența alcoolului, medicamentelor sau a altor substanțe care pot afecta capacitatea de a conduce.
- Vă rugăm să rețineți că unele părți ale căruciorului se pot încălzi sau reci foarte tare din cauza temperaturii exterioare, a luminii solare sau a dispozitivelor de încălzire. Aveți grijă la manipulare. Purtați îmbrăcăminte de protecție pe vreme rece. Când sunteți în aer liber, puteți purta mănuși de călărie pentru a vă îmbunătăți aderența pe janta de acționare.
- Nu efectuați nicio modificare a produsului.

Când utilizați un scaun cu roțile, vă rugăm să rețineți că, în funcție de setările utilizate, acesta poate interfera cu unele sisteme antifurt. Acest lucru ar putea declanșa alarma magazinului.

Orice incident grav [MDR (UE) 2017/745 §2 (65)] care a avut loc în legătură cu dispozitivul trebuie raportat producătorului și autorității competente a statului membru în care este stabilit utilizatorul și/sau pacientul.

## 2.3. Simboluri pentru scaune cu rotile

	Denumirea tipului
	Număr articol
	Număr de serie
	Dispozitiv medical
	Producător
	Data producției
	Declarație de conformitate
	Atenție: informații importante
	Se recomandă citirea instrucțiunilor
	Risc de tăiere
	Greutatea maximă a utilizatorului în kg
	Produs testat la impact; poate fi folosit ca scaun într-un autovehicul.
	Nu este destinat utilizării ca scaun într-un autovehicul.
	Poate fi folosit ca scaun într-un autovehicul; marcaje pentru punctele de ancorare

## 2.4. Transport

### 2.4.1. Transportul într-un vehicul ca bagaj

#### 6 AVERTISMENT

Risc de accidentare

- NU folosiți NICIODATĂ o singură centură de siguranță pentru a fixa atât un pasager, cât și un cărucior invalid.

1. Scoateți suporturile pentru picioare, cotierele și accesoriile.
2. Așezați suporturile pentru picioare, cotierele și accesoriile într-un loc sigur.
3. Dacă este posibil, pliați scaunul cu roțile și scoateți roțile din spate.
4. Așezați scaunul cu roțile în portbagaj.
5. Dacă căruciorul NU se află într-un compartiment de bagaje separat de cabină pasageri, fixați în siguranță cadrul scaunului cu roțile la vehicul. Puteți utiliza centurile de siguranță neutilizate.

### 2.4.2. Transport într-un vehicul ca scaun pentru utilizator (doar D200)

#### 6 AVERTISMENT

Risc de accidentare

- Pe D200 30°: NU utilizați scaunul cu roțile ca scaun într-un vehicul.
- Acest scaun cu roțile a trecut testul de impact ISO 7176-19: 2022.  
Designul și rezultatele testelor sale permit utilizarea sa ca scaun într-un autovehicul doar în poziția orientată cu fața la direcția de mers.
- Centura transversală singură nu este potrivită ca sistem de siguranță pentru pasageri.
- Folosiți centura transversală a căruciorului și orice centuri de siguranță cu trei puncte disponibile în vehicul pentru a preveni atingerea componentelor vehiculului de către cap și pieptul.
- Nu folosiți suporturi posturale pentru a menține utilizatorul în poziție.  
vehicul dacă nu sunt marcate ca fiind conforme cu cerințele standardului ISO 7176-19:2022.
- Dacă căruciorul este implicat într-o coliziune cu un vehicul, acesta trebuie scos din vehicul reutilizare verificată de către un distribuitor specializat sau producător.

Scaunul cu roțile este testat folosind patru puncte de atașare și cu un punct sistem de reținere a pasagerilor.

Ori de câte ori este posibil, trebuie folosite scaunele vehiculului, iar scaunul cu roțile trebuie transportat în zona de marfă a vehiculului.

#### 2.4.2.1. Pași pentru fixarea scaunului cu roțile în vehicul:

1. Verificați dacă vehiculul este echipat cu un sistem de reținere adecvat pentru scaunul cu roțile și pasageri, în conformitate cu ISO 10542.
2. Verificați dacă componentele căruciorului și dispozitivul de reținere nu sunt uzate, contaminate, deteriorat.
3. Dacă căruciorul este echipat cu un scaun și/sau spătar reglabile, asigurați-vă că cele de mai sus Componentele sunt poziționate vertical, iar utilizatorul scaunului rulant stă în poziție verticală. Dacă starea utilizatorului împiedică această poziționare, trebuie efectuată o evaluare a riscurilor pentru a asigura siguranța utilizatorului în timpul transportului.
4. Îndepărtați toate accesoriile montate, cum ar fi mesele, respiratorul etc. și atașați-le loc sigur.
5. Așezați căruciorul înaintea în direcția de mers, central între șinele de montare. montat în podeaua vehiculului.
6. Mai întâi, instalați curelele de fixare în partea din față a căruciorului conform instrucțiunilor. producătorului sistemului de montare în locația indicată (Figura 1). Locația de montare este marcată pe scaunul cu roțile cu un simbol (Figura 2).
7. Trageți căruciorul cu spatele până când curelele din față sunt strânse.
8. Acționați frâna scaunului cu roțile.
9. Apoi instalați curelele de fixare pe cadrul din spate al căruciorului în locul indicat conform instrucțiunilor producătorului sistemului de centuri (în jurul blocului de montare a roții și peste bușca axului) (Figura 1). Locația este marcată pe scaunul cu roțile cu simbolul (Figura 2).

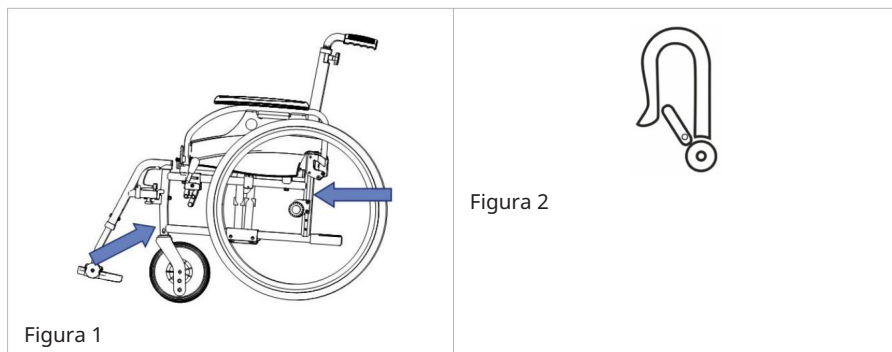

## 2.4.2.2. Măsurile pentru asigurarea siguranței utilizatorului de scaun rulant:

1. Scoateți ambele cotiere.
2. Dacă este cazul, atașați centura de șold a căruciorului.
3. Atașați centurile de siguranță ale pasagerului conform instrucțiunilor producătorului centurii de siguranță.

## 4 Centura de siguranță trebuie instalată

astfel încât unghiul centurii să fie în zonă de la 30° la 75° față de orizontală, ca în ilustrații.

Se preferă un unghi de fixare mai mare.

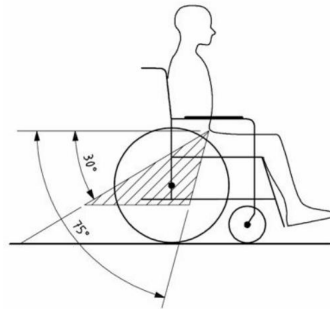

4. Reglați tensiunea curelei strict conform instrucțiunilor producătorului acesteia pentru a asigura confortul utilizator.
5. Asigurați-vă că chingile de fixare se conectează în linie dreaptă la punctul de ancorare din mașină și nu sunt blocate nicăieri, de exemplu pe axul roții din spate.
6. Instalați cotierele, asigurându-vă că chingile nu sunt răsucite și sunt trase departe de orice părți mobile ale scaunului cu roțile, cum ar fi cotierele sau roțile.
7. Reglați catarama centurii astfel încât butonul de eliberare să nu atingă componentele căruciorului. în caz de coliziune.
8. Asigurați-vă că bretelele trec peste umeri, consultați ilustrația 4.

Centurile de siguranță nu trebuie trase de pe corp de componentele scaunului cu roțile, cum ar fi cotierele sau roțile.



Figura 3

Curelele asigură contact complet cu umărul, pieptul și pelvisul. Centura transversală se află jos pe pelvis, aproape de articulația șoldului.

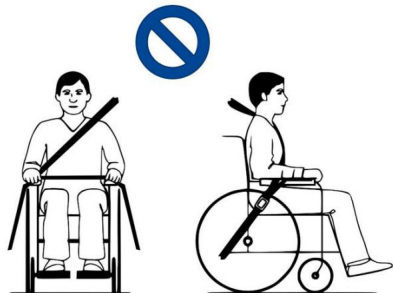

Figura 4

## 2.5. Pliere / Desfacere

### 6 ATENȚIE

Risc de accidentare

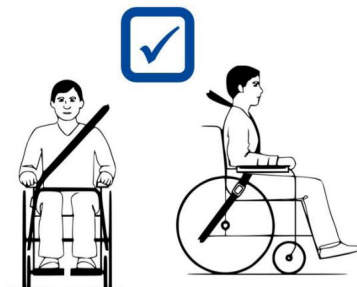
- Nu atingeți degetele de piesele mobile ale scaunului cu rotile.

#### 2.5.1. Deplierea scaunului cu rotile

1. Stați în spatele scaunului cu rotile.
2. Ținând de mânere, desfaceți căruciorul cât mai mult posibil.
3. Stați în fața scaunului cu rotile.
4. Apăsăți ambele tuburi de șa în jos până când se blochează în poziție.

#### 2.5.2. Plierea scaunului cu rotile 1. Pliați plăcile

suportului pentru picioare sau scoateți suportul pentru picioare (a se vedea § 3.3.1.).

2. Prindeți scaunul de partea din față și de spătar și trageți-l în sus.

#### 2.5.3. Rabatarea/Deplierea spătarului (D200 Split)

### 6 ATENȚIE

Risc de accidentare

- Asigurați-vă că spătarul este blocat înainte de utilizare.

#### 2.5.3.1. Rabatarea spătarului

1. Țineți de tubul spătarului și apăsați maneta (1) de pe tubul spătarului până când acesta este scos din tuburi pentru spătar (3).
2. Coborâți țeava superioară a spătarului (2) până când este complet pliată.

#### 2.5.3.2. Înclinarea spătarului 1.

Ridicați țeava spătarului (2) în sus până când se blochează în poziție.

2. Asigurați-vă că spătarul este blocat corect.

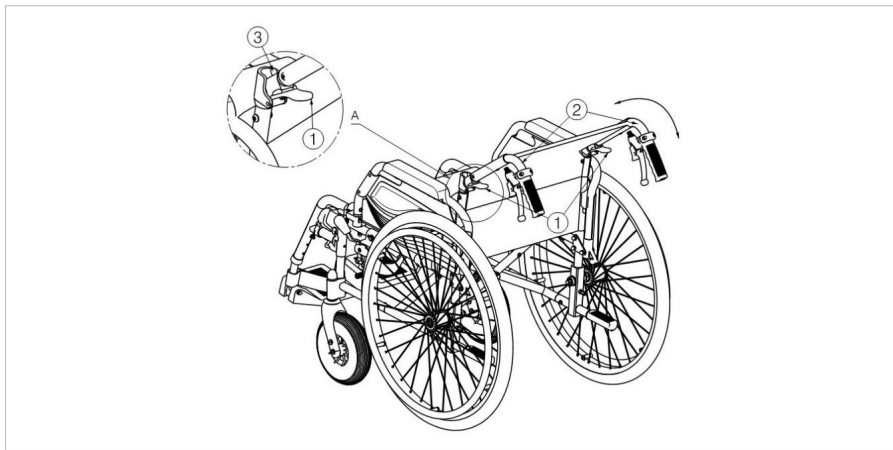

#### 2.5.4. Montarea roților din spate

1. Prindeți roata din spate și apăsați butonul (1).
2. În timp ce țineți butonul apăsat, introduceți axul roții din spate până când se blochează.
3. Eliberați butonul.
4. Verificați dacă roata este fixată în siguranță.

#### 2.5.5. Demontarea roților din spate

1. Asigurați-vă că frânele sunt eliberate.
2. Mergeți în partea laterală a căruciorului unde doriți să scoateți roata.
3. Apăsați butonul din centrul axului roții.
4. Scoateți roata din cadru.

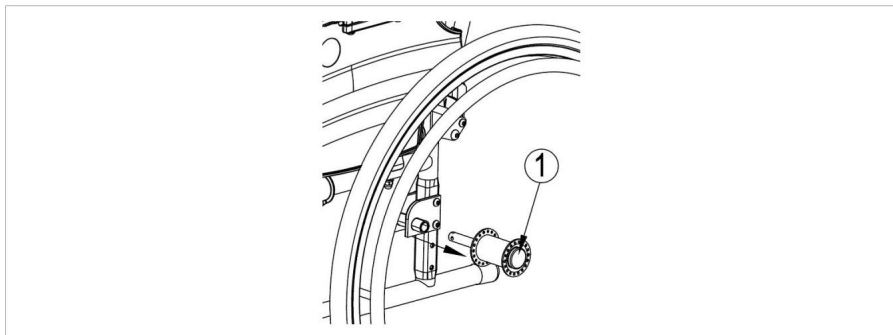

## 2.6. Depozitare

### 6 ATENȚIE

Risc de deteriorare

- Scaunul cu roțile trebuie depozitat într-un mediu uscat pentru a preveni formarea mușgaiului și deteriorarea tapițeriei, consultați și secțiunea 5.

## 3. Utilizarea unui scaun cu roțile

### 6 AVERTISMENT

Risc de accidentare

- Începeți prin a citi capitolele anterioare și a vă familiariza cu planul  
NU utilizați scaunul cu roțile până nu ați urmat toate instrucțiunile.  
citiți și înțeles.
- Dacă aveți îndoieli sau întrebări, vă rugăm să contactați distribuitorul local  
specializat, distribuitorul sau consultantul tehnic care vă va putea ajuta.

### 3.1. Funcționarea frânei

#### 6 ATENȚIE

Risc de accidentare

- Frânele nu sunt destinate să încetinească scaunul cu roțile în mișcare. Acestea ar trebui  
utilizate doar pentru a preveni mișcarea nedorită a scaunului cu roțile.
- Funcționarea corectă a frânelor este afectată de uzura și contaminarea anvelopelor  
(apă, ulei, noroi etc.). Verificați starea anvelopelor înainte de fiecare utilizare.
- Frânele sunt reglabile și supuse uzurii. Starea frânelor trebuie verificată înainte de  
fiecare utilizare.
- Înainte de a elibera frânele, asigurați-vă că scaunul cu roțile se află într-o poziție  
suprafață plană și dreaptă. Nu eliberați niciodată ambele frâne simultan.

### 3.1.1. Frâne de parcare

#### 3.1.1.1. Acționarea frânelor: 1.

Împingeți manetele de frână înainte până când auziți un clic distinct.

#### 3.1.1.2. Pentru a elibera frânele:

1. Eliberați o frână trăgând maneta spre spate.
2. Țineți cu mâna marginea roții eliberate.
3. Repetați cu cealaltă roată și frâna de mână.

### 3.1.2. Frâne de serviciu (dacă sunt disponibile)



#### 3.1.2.1. Acționarea frânelor: 1.

Trageți manetele de frână (1) în timp ce le strângeți.

2. Fiecare manetă de frână (1) poate fi blocată prin apăsarea manetei cu degetul. blocarea (2) în jos.

3. Eliberați maneta de frână (1).

#### 3.1.2.2. Pentru a elibera frânele:

1. Trageți de maneta de frână (1). Această mișcare va elibera maneta de blocare (2).
2. Țineți ferm mânerul în timp ce eliberați manetele de frână (1).

## 3.2. Transferul în/din scaunul cu rotile

### 6 ATENȚIE

Risc de vătămare corporală și deteriorare

- Dacă transferul nu poate fi efectuat în siguranță, vă rugăm să rugați pe cineva să îl facă pentru dumneavoastră.  
Ajutor.
- Nu stați în picioare pe plăcile suportului pentru picioare.

#### 3.2.1. Transferul

1. Plasați scaunul cu rotile cât mai aproape de scaunul, canapeaua sau patul pe care doriți să coborâți.
2. Acționați ambele frâne de parcare pentru a împiedica mișcarea, consultați § 3.1.
3. Rabatați plăcile suportului pentru picioare sau scoateți suportul pentru picioare (vezi § 3.3.1.).
4. Dacă mișcarea se face peste scaunul cu rotile, cotiera trebuie îndepărtată după partea scaunului cu rotile pe care se va efectua coborârea din scaunul cu rotile (vezi § 3.3.2.) și trageți în jos maneta de frână.
5. Transferul în/din scaunul cu rotile folosind forța brațelor sau cu ajutorul unei persoane sau a unui dispozitiv de ridicare.

#### 3.2.2. Statul în scaun cu rotile

Recomandări pentru utilizarea confortabilă a scaunului cu rotile:

- Așezați-vă pe scaun astfel încât partea inferioară a spatelui să se sprijine de spătar.
- Asigurați-vă că coapsele sunt la nivel - ajustați lungimea dacă este necesar suporturi pentru picioare (vezi instrucțiunile de instalare).

### 3.3. Ajustări ale elementelor care afectează confortul de utilizare

#### 6 ATENȚIE

Risc de vătămare corporală și deteriorare

- Următoarele ajustări ale elementelor care afectează confortul utilizatorului pot fi efectuate de către un asistent sau un ajutor. Toate celelalte ajustări trebuie efectuate de către distribuitorul nostru specializat, urmând instrucțiunile de instalare, vezi introducerea.
- Acordați întotdeauna atenție intervalului de rotație al plăcii suportului pentru picioare pentru a evita deteriorarea vătămări corporale ale persoanelor din apropiere sau deteriorarea obiectelor.
- Asigurați-vă că degetele, hainele, cataramele etc. nu se prind sau se blochează între piese în timpul ajustării.

#### 3.3.1. Montarea și demontarea suporturilor pentru picioare

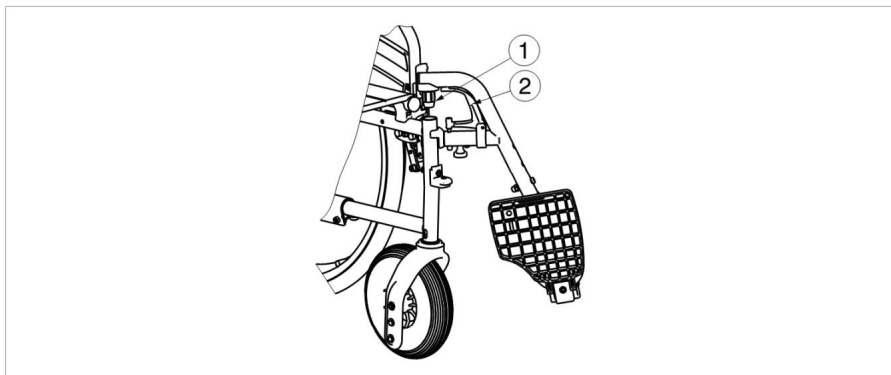

##### 3.3.1.1. Instalarea suporturilor pentru picioare

1. Țineți suportul pentru picioare pe exteriorul cadrului căruciorului și atașați tubul (1) în cadru.
2. Rotiți suportul pentru picioare spre interior până când se fixează în poziție cu un clic.
3. Rotiți în jos placa suportului pentru picioare.

##### 3.3.1.2. Demontarea suporturilor pentru picioare

1. Trageți de manetă (2).
2. Rotiți suportul pentru picioare spre exteriorul căruciorului până când acesta se eliberează de opritoare.
3. Trageți țeava suportului pentru picioare din cadru.

### 3.3.2. Instalarea și demontarea cotierelor

#### 6 ATENȚIE

Risc de accidentare

- Nu lăsați degetele, catarama și hainele să ajungă în partea inferioară a cotierei.

#### 3.3.2.1. Instalarea cotierelor 1.

Instalați țeava cotierei spate în cadru (1). (Fig. A)

2. Asigurați-vă că cotiera se cuplează în mecanismul de blocare.
3. Rabatați cotiera înainte.
4. Atașați țeava cotierei față (4) la cadru (3). (Fig. B)

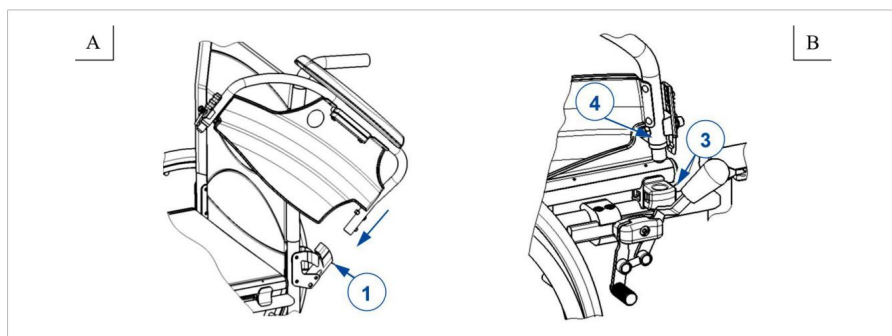

#### 3.3.2.2. Desfacerea și scoaterea cotierelor 1. Apăsați

maneta (2) și trageți partea din față a cotierei în sus. (Fig. C)

2. Rabatați cotierele înapoi.
3. Pentru a scoate cotierele, trageți secțiunea din spate a cotierei din cadru (3). (Fig. D)
4. Pentru a scoate cotierele, apăsați butonul (5) și trageți în afară partea din spate a cotierei din cadru (1). (Fig. C și D)

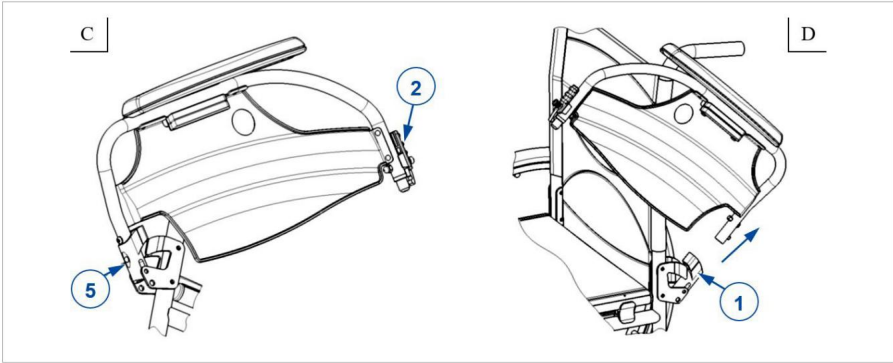

### 3.3.3. Înclinarea spătarului (D200 30°)

#### 6 AVERTISMENT

Risc de accidentare

- Stabilitatea căruciorului scade pe măsură ce spătarul este înclinat.
- Înainte de a regla spătarul, acționați frâna de mână.

#### 6 ATENȚIE

Risc de accidentare

- Nu introduceți degetele sau hainele în afara mecanismului de atașare.

Modelul D200 30° oferă un unghi maxim al spătarului de 30° (4 setări diferite în trepte de 10°).

Asigurați-vă că pacientul este așezat în scaunul cu roțile în timp ce un asistent ajustează unghiul spătarului. Asigurați-vă că scaunul cu roțile nu se poate răsturna.

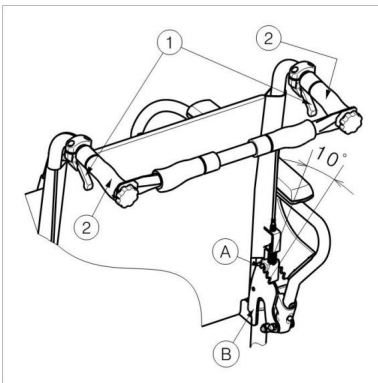

1. Trageți maneta (1) de ambele părți spre mâner (2) pentru reglarea spătarului banchetei din spate
2. Știftul (A) ar trebui să iasă din placa zimțată (B).
3. Înclinați ambele mânere din spate înapoi în poziția dorită. (4 setări diferite cu reglare a vitezei: 5° - 15° - 25° - 35°).
4. Eliberați manetele. Verificați dacă știftul (A) blochează eficient.

Dacă căruciorul este echipat cu frâne cu tambur, mânerul servește drept frână.

### 3.3.4. Montarea și demontarea consolei transversale (D200 30°)

#### 6 AVERTISMENT

Risc de accidentare

- Asigurați-vă că butonul (A) este strâns corect.
- Dacă căruciorul este echipat cu o bară transversală, aceasta trebuie strânsă întotdeauna montat pentru a crește stabilitatea spătarului.

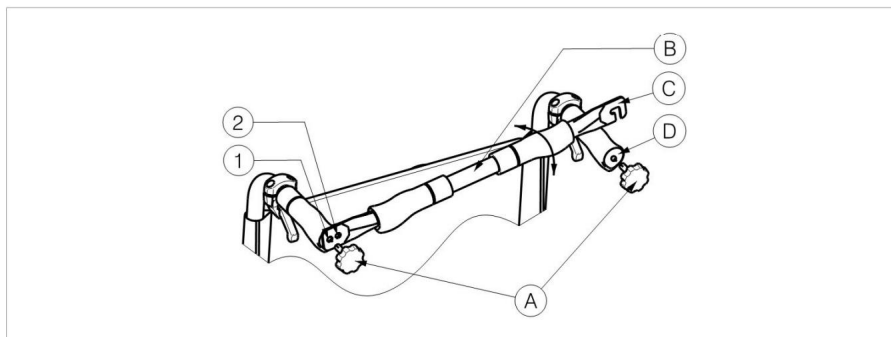

#### 3.3.4.1. Pentru a instala mânerul transversal 1.

Instalați mânerul transversal (B) folosind butonul (A) de pe mânerul din stânga.

2. Înclinați mânerul transversal (B) spre dreapta.

3. Atașați cârligul (C) la mânerul din dreapta (D) așa cum se arată. Folosiți orificiile (1) până la (2) pentru a regla tensiunea spătarului la setarea dorită.

#### 3.3.4.2. Pentru a demonta traversa 1. Deșurubați

butonul (A) de pe mânerul din dreapta.

2. Scoateți cârligul (C) de pe mânerul drept (D).

#### 3.3.5. Înălțimea mânerului de împingere (nu este pentru D200 Split)

Mânerul de împingere pot fi reglate pe o distanță de 150 mm, în trepte de 30 mm:

1. Slăbiți șurubul (1).
2. Când vă deplasați în sus sau în jos, setați mânerele pe înălțimea dorită.
3. Strângeți bine șurubul cu cap hexagonal.
4. Repetați pentru celălalt mâner. Asigurați-vă că ambele mâneri sunt strânse bine.



### 3.3.6. Reglarea adâncimii scaunului (dacă este cazul)

Adâncimea șezutului poate fi modificată prin reglarea materialului șezutului (fără trepte, interval 35 mm).

1. Desfaceți ușor scaunul cu roțile, consultați §2.5.
2. Scoateți perna scaunului (1) cu curelele fixate napăi.
3. Slăbiți pânza frontală (2) cu Velcro.
4. Deplasați prelată frontală (2) înapoi sau înainte până la adâncimea dorită a scaunului.
5. Fixați din nou pânza frontală (2) cu scai la pânza din spate (3).
6. Desfaceți scaunul cu roțile.
7. Reinstalați perna scaunului (1) cu benzi Velcro pentru materialul scaunului (3).

### 3.3.7. Reglarea dispozitivului anti-răsturnare (dacă este cazul)

#### 6 ATENȚIE

Risc de accidentare

- Pentru D200 30°: Sistemul anti-răsturnare trebuie instalat și coborât întotdeauna.

Reglarea înălțimii protecției anti-înclinare într-una din cele 7 poziții (interval 120 mm: în trepte de 20 mm):

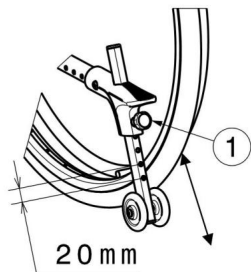

1. Slăbiți șurubul (1) .
2. Setati tubul pentru a preveni înclinare la înălțimea corespunzătoare.
3. Strângeți butonul.
4. Verificați dacă protecția împotriva răsturnarea este potrivită montat.

### 3.4. Mersul în scaun cu rotile

4 În funcție de starea dumneavoastră de sănătate și de tipul de scaun cu rotile, puteți conduce singur sau puteți ruga pe cineva să asistent care împinge căruciorul.

#### 6 ATENȚIE

Risc de tăiere

- Aveți grijă să nu vă introduceți degetele în spițele roții.
- Aveți grijă să nu vă prindeți mâinile de janta de acționare atunci când treceți prin pasaje înguste.
- Când călătoriți cu un asistent, țineți mâinile departe de roți și picioarele pe suporturile pentru picioare.

#### 6 ATENȚIE

Risc de vătămare corporală și deteriorare

- NU conduceți peste pante abrupte, obstacole, trepte sau borduri mai mari decât cele specificate în § 5.
- Nu conduceți căruciorul pe stradă. Rămâneți întotdeauna pe trotuar.
- Nu acționați janta de acționare cu mâinile ude.
- Acordați atenție dacă există gropi sau crăpături pe carosabil unde roțile s-ar putea bloca. prins în capcană.
- Evitați pietrele și alte obiecte care pot bloca roțile.
- Acordați întotdeauna atenție intervalului de rotație al plăcii suportului pentru picioare pentru a evita deteriorarea vătămări corporale ale persoanelor din apropiere sau deteriorarea obiectelor.
- Înainte de fiecare utilizare, asigurați-vă că:
  - γ toate piesele sunt fixate corect și ferm, vezi §3.3.
  - Frânele de parcare funcționează corect.
  - anvelopele sunt în stare tehnică bună, vezi §4.2.1.

### 3.4.1. Conducerea cu un asistent

1. Eliberați frâna de mână sau rugați asistentul să o elibereze în timp ce o țineți apăsată.  
căruciorul astfel încât să nu se miște, vezi §3.1.
2. Asistentul apucă mânerul sau bara de împingere pentru a împinge căruciorul în direcția dorită.
3. După oprire, acționați frânele în timp ce țineți căruciorul, consultați §3.1.

### 3.4.2. Conducerea independentă

1. Eliberați frâna de mână, mai întâi una, apoi cealaltă, vezi §3.1.
2. Așezați mâinile în poziția cea mai înaltă pe ambele scripete.
3. Aplecați-vă înainte și împingeți inelele de acționare înainte până când îndreptarea brațelor.
4. Balansați ușor brațele înapoi în partea de sus a scripetelui și repetați mișcarea de împingere.
5. Pentru oprire: așteptați până când scaunul cu roțile se oprește și deplasați-vă înainte/înapoi, acționarea comenzilor în mod corespunzător. Eliberați frâna de parcare, consultați §3.1.

### 3.4.3. Conducerea pe rampe

## 6 ATENȚIE

#### Risc de accidentare

- Dacă asistentul nu are forța de a controla scaunul cu roțile, opriți-l imediat și blocați-l.  
frâne.
- Când opriți pe o pantă (mică), folosiți frânele.

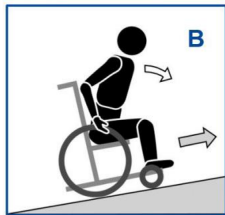

1. Fixați-vă în cărucior cu centura de siguranță.
2. Cereți ajutorul unui asistent sau al altcuiva.
3. Mergeți încet și în linie dreaptă. Când urcați o pantă, aplecați-vă ușor înainte (A/B). Când coborâți o pantă, sprijiniți-vă de spătarul scaunului.
4. Nu te întoarce niciodată pe un deal.

### 3.4.4. Utilizarea rampelor

#### 6 ATENȚIE

Risc de răsturnare

- Folosiți doar rampe aprobate de Vermeiren. Nu le depășiți sarcina maximă.
- Asigurați-vă căruciorul nu este înclinat astfel încât să atingă pământul sau rampa.
- Urcați rampele doar cu ajutorul unuia sau a doi asistenți.

1. Reglați poziția spătarului, a șezutului și a suportului pentru picioare pentru a reduce spațiul ocupat prin cărucior și pentru a crește stabilitatea la deplasarea în unghi.

2. Pentru demontarea suporturilor pentru picioare, consultați §3.3.1.

3. Urmați instrucțiunile din §3.4.3.

### 3.4.5. Urcatul scărilor

#### 6 ATENȚIE

Risc de răsturnare

- Treptele trebuie urcate întotdeauna cu ajutorul a doi ajutori.
- Nu încercați să folosiți scări care nu sunt potrivite pentru scaune cu roțile invalid.



1. Pentru demontarea suporturilor pentru picioare, consultați §XREF.
2. Unul dintre asistenți înclină ușor scaunul cu roțile spre spate, ținându-se de mână.
3. Al doilea asistent apucă scaunul cu roțile de partea din față a cadrului, de ambele părți ale scaunului cu roțile.
4. Păstrați-vă calmul, evitați mișcările bruște, țineți mâinile în interiorul căruciorului.
5. Asistenții ridică și trag scaunul cu roțile pas cu pas, rostogolind roțile din spate peste trepte.
6. După ce stați pe o suprafață plană, reinstalați suporturile pentru picioare, consultați §XREF.

## 3.4.6. Trecerea peste obstacole

## 6 ATENȚIE

## Risc de răsturnare

- Dacă nu aveți experiență în utilizarea unui scaun cu roțile, vă rugăm cere ajutorul altei persoane.
- Asigurați-vă că plăcile de susținere nu ating pământul atunci când depășiți un obstacol.
- Nu folosiți un scaun cu roțile în lift.
- Dacă este posibil, purtați centura de siguranță.

## 3.4.6.1. Borduri mici (intrare și ieșire)

Acestea pot fi deplasate înainte (E/F) cu ajutorul unui asistent sau de către utilizatori experimentați de scaune cu roțile.

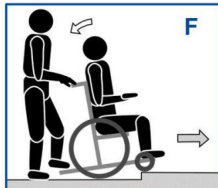
	<ol style="list-style-type: none"> <li>1. Asistentul împinge scaunul cu roțile înainte, spre bordură. Asigurați-vă că suporturile pentru picioare nu ating bordura.</li> <li>2. Aplecați-vă pe spate pentru a reduce presiunea asupra roților din față.</li> <li>3. Asistentul ține ferm ghidonul în timp ce se deplasează înainte. Dacă este necesar, poate folosi maneta de înclinare pentru a menține roțile din față ridicate până când acestea depășesc marginea bordurii.</li> <li>4. Asistentul eliberează presiunea de pe mânere și manetă înclinați pentru a poziționa ușor roțile din față pe pământ.</li> <li>5. Apoi ține strâns mânerul, împingând înapoi roți de cărucior pe/de pe bordură.</li> </ol>
	

Un utilizator experimentat poate depăși singur micile obstacole:

	<p>Descendent:</p> <ol style="list-style-type: none"><li>1. Mențineți echilibrul pe roțile din spate pentru a reduceți presiunea asupra roților din față.</li><li>2. Treceți peste bordură.</li></ol>
	<p>Conducerea:</p> <ol style="list-style-type: none"><li>1. Trageți la bordură.</li><li>2. Întinde-te pe spate, menținându-ți echilibrul roți.</li><li>3. Introduceți roțile din față pe bordură.</li><li>4. Aplecați-vă în față pentru a stabiliza căruciorul.</li><li>5. Introduceți roțile din spate pe bordură.</li></ol>

### 3.4.6.2. Borduri medii (intrare și ieșire)

Acestea trebuie depășite invers cu ajutorul unui asistent:

	<ol style="list-style-type: none"><li>1. Asistentul întoarce scaunul cu roțile înapoi pentru a se apropia de bordură cu roțile din spate (G / H).</li><li>2. Coborâre: Aplecați-vă înainte (G) pentru a deplasa centrul de greutate înainte. Urcare: Înclinați-vă pe spate (H) pentru a vă deplasa centrul de greutate spre spate.</li><li>3. Asistentul trage ușor căruciorul de pe bordură/ până la bordură.</li></ol>
--	--

### 3.4.6.3. Borduri mai înalte

Bordurile mai înalte, dar care nu depășesc înălțimea maximă, vezi §5., trebuie depășite cu ajutorul a doi asistenți.

#### Descendent:

1. Scoateți suporturile pentru picioare.
2. Asistentul împinge scaunul cu roțile înainte, spre bordură.
3. Aplecați-vă pe spate pentru a reduce presiunea asupra roților din față.
4. Asistentul ține ferm mânerul și folosește maneta de înclinare pentru a menține roțile din față ridicate până când acestea depășesc marginea bordurii.
5. Al doilea asistent ține partea din față a cadrului și se mișcă înapoi, trăgând roțile din spate de pe bordură.
6. Asistentul eliberează presiunea de pe mâner și de pe maneta de înclinare pentru a ridica ușor partea din față roți pe pământ.

#### Conducerea:

1. Scoateți suporturile pentru picioare.
2. Primul asistent întoarce scaunul cu roțile astfel încât roțile din spate să se apropie de bordură.
3. Apleacă-te pe spate pentru a-ți muta centrul de greutate înapoi.
4. Al doilea asistent ține partea din față a cadrului și se mișcă înainte, trăgând/împingând roțile din spate pe bordură. Primul asistent ridică și ține ferm mânerul pentru a preveni răsturnarea căruciorului.

## 4. Întreținere

4 Întreținerea regulată asigură că scaunul rulant rămâne în deplină stare de funcționare.

Instrucțiunile de întreținere pot fi găsite pe site-ul web Vermeiren: [www.vermeiren.com](http://www.vermeiren.com).

### 4.1. Timpul de întreținere

#### 6 ATENȚIE

Risc de vătămare corporală și deteriorare

- Reparațiile și înlocuirea pieselor pot fi efectuate numai de către persoane instruite și folosind doar piese de schimb originale Vermeiren.

4 Pe ultima pagină a manualului există un formular pentru distribuitorul specializat, utilizat pentru înregistrarea tuturor activităților de service.  
Frecvența întreținerii depinde de frecvența și intensitatea utilizării.  
Contactați distribuitorul pentru a programa un program de inspecție/întreținere/reparații.

#### 4.1.1. Înainte de fiecare utilizare

Revedeți următoarele puncte:

- Toate piesele: Prezente, nedeteriorate și nepurtate.
- Toate componentele: Curățați, vezi § 4.2.2.
- Roți, spătar, șezut, suport pentru gambe, cotieră, suport pentru picioare: Bine protejate.
- Starea roților/anvelopelor, vezi §4.2.1.
- Starea pieselor cadrului: Fără deformări, instabilitate, conexiuni slabe sau slăbite.
- Șezutul, spătarul, cotierele, suporturile pentru gambe și spătarul (dacă este cazul): Fără uzură excesivă (lovituri, deteriorări sau rupturi).
- Frâne: Nedeteriorate și funcționale.
- Pentru D200 30°: Reglarea unghiului spătarului: Nedeteriorat și funcțional (blocare, sarcină, fără deformare sau semne de uzură)

Contactați distribuitorul specializat pentru orice reparații sau schimb.

#### 4.1.2. O dată pe an sau mai des

Solicitați inspecția și revizia scaunului rulant cel puțin o dată pe an sau mai des la un distribuitor calificat. Frecvența minimă de întreținere depinde de utilizare și trebuie stabilită de comun acord cu distribuitorul calificat.

#### 4.1.3. În caz de depozitare

Scaunul cu roțile trebuie depozitat într-un mediu uscat pentru a preveni formarea mucegaiului și deteriorarea tapițeriei, consultați și secțiunea 5.

## 4.2. Instrucțiuni de întreținere

### 4.2.1. Jante și anvelope

4 Performanța corectă a frânării depinde de starea anvelopelor și poate varia în funcție de din cauza uzurii și contaminării (apă, ulei, noroi, ...)

Îndepărtați firele, părul, nisipul și fibrele de pe roți.

Verificați profilul anvelopei. Dacă adâncimea benzii de rulare este mai mică de 1 mm, anvelopele trebuie înlocuite. Vă rugăm să consultați un distribuitor specializat.

Umflați fiecare anvelopă la presiunea corespunzătoare (consultați informațiile privind presiunea în anvelope).

Pentru instrucțiuni de înlocuire a anvelopelor, vă rugăm să consultați manualul de instalare.

### 4.2.2. Curățare

#### 6 ATENȚIE

Risc de deteriorare din cauza umezelii.

- Nu folosiți niciodată un furtun sau un aparat de spălat cu presiune pentru a curăța scaunul cu rotile. presiune.

Ștergeți toate părțile rigide cu o cârpă umedă (nestorsă). Dacă este necesar, folosiți un săpun blând, potrivit pentru vopsea și materiale sintetice.

Tapițeria poate fi curățată cu apă caldă și săpun delicat. Nu folosiți agenți de curățare agresivi.

### 4.2.3. Dezinfecție

#### 6 ATENȚIE

Risc de deteriorare

- Dezinfecția poate fi efectuată numai de către persoane instruite. Consultați un distribuitor specializat.

## 4.3. Depanare

Chiar și atunci când căruciorul este utilizat corect, pot apărea probleme tehnice.

În acest caz, vă rugăm să contactați distribuitorul local specializat.

### 6 AVERTISMENT

Risc de vătămare corporală și deteriorare

- NU încercați NICIODATĂ să reparați singur scaunul cu roțile.

Următoarele simptome pot indica o problemă gravă. Prin urmare, dacă observați orice discrepanțe, contactați întotdeauna distribuitorul specializat.

- Sunete ciudate;
- Uzură neuniformă a benzii de rulare a anvelopelor;
- Mișcări sacadate;
- Scaunul cu roțile trage într-o parte;
- Ansambluri de roți deteriorate sau crăpate.

## 4.4. Durata de viață estimată

Un scaun cu roțile este proiectat pentru o durată medie de viață de 5 ani. Această durată de viață poate fi mai lungă sau mai scurtă în funcție de frecvența de utilizare, condițiile de condus și întreținerea scaunului cu roțile.

## 4.5. Reutilizare

Înainte de fiecare reutilizare, scaunul cu roțile trebuie dezinfectat, inspectat și întreținut în conformitate cu instrucțiunile din § 4.1 și § 4.2.

## 4.6. Încetarea utilizării

La sfârșitul duratei sale de viață, scaunul cu roțile trebuie eliminat în conformitate cu reglementările locale de mediu. Cea mai bună modalitate este dezasamblarea scaunului cu roțile pentru a facilita transportul pieselor care urmează să fie eliminate.

## 4.7. Garanție

Garanția produsului este supusă condițiilor generale ale fiecărei țări.

# 5. Parametri tehnici

Specificațiile tehnice de mai jos se aplică numai acestui scaun cu roțile, cu setări standard și condiții optime de mediu. Aceste specificații trebuie luate în considerare în timpul utilizării. Valorile vor fi invalide dacă scaunul cu roțile este modificat, deteriorat sau supus unei uzuri semnificative.

Marca	Vermeiren
Grup de produse	Scaun cu roțile manual
Tip	D200 D200 30°
Descriere	Dimensiuni
Greutatea maximă a utilizatorului	130 kg
Lungime totală	1010 mm
Lățime totală	580 mm 600 mm 620 mm 640 mm 660 mm 680 mm 700 mm 720 mm
Înălțime totală	880 mm - 940 mm
Producătorul își rezervă dreptul de a introduce modificări ale parametrilor tehnici.	
Toleranță de măsurare +/- 15 mm / 1,5 kg / 1,5°	

Marca	Vermeiren
Grup de produse	Scaun cu rotile manual
Tip	D200 D200 30°
Descriere	Dimensiuni
Greutate totală D200 D200 30°	<small>16 kilograme</small> 17,9 kg
Masa celei mai grele părți D200 D200 30°	8,5 kg <small>10 kilograme</small>
Masele pieselor detașabile <small>Supporturi pentru picioare</small> Cotiere Roțile din spate	1,5 kg 1,20 kg (D200) sau 2 kg (D200 30°) 4,4 kg
Stabilitate statică pe o înclinare	16° (în configurația standard)
Stabilitate statică în urcare D200 D200 30°	12° (în configurația standard) 9,5° (dimensiuni cu protecție anti-înclinare, bloc posterior reglabil)
Stabilitate statică pe o distanță de 20° (în configurația standard)	
Unghiul de înclinare al scaunului	5°
Adâncimea șezutului utilizabilă	430 mm
Lățimea utilă a scaunului	380 mm 400 mm 420 mm 440 mm 460 mm 480 mm 500 mm 520 mm
Înălțimea marginii frontale a scaunului	470 mm - 530 mm
Unghiul spătarului D200 D200 30°	5° 5° - 35°
Înălțimea spătarului	420 mm
<p>Producătorul își rezervă dreptul de a introduce modificări ale parametrilor tehnici.</p> <p>Toleranță de măsurare +- 15 mm / 1,5 kg / 1,5°</p>	

Marca	Vermeiren
Grup de produse	Scaun cu roțile manual
Tip	D200 D200 30°
Descriere	Dimensiuni
Distanța de la scaun la suportul pentru picioare	380 mm - 500 mm
Unghiul piciorului față de suprafața scaunului	98,5°
Unghiul suportului pentru picioare	-1,5° - 18,5°
Distanța dintre perna cotierei și scaun	220 mm - 240 mm
Poziția frontală a structurii husei pernei cotierei	410 mm
Poziția axei orizontale (inclinare)	37 mm
Raza minimă de brațaj	1500 mm
Diametrul roții spate	22" 24"
Diametrul roții din față	200 mm
Temperatura de funcționare	+5°C - +41°C
Umiditatea aerului pentru depozitare și utilizare	30% - 70%
Producătorul își rezervă dreptul de a introduce modificări ale parametrilor tehnici. Toleranță de măsurare +/- 15 mm / 1,5 kg / 1,5°	



## Formular de înregistrare pe site

Acest produs (nume): .....

a fost verificat (I), întreținut (S), reparat (R) sau dezinfectat (D):

De (ștampilă):   Tipul postului: I / S / C / D Data:	De (ștampilă):   Tipul postului: I / S / C / D Data:	De (ștampilă):   Tipul postului: I / S / C / D Data:
De (ștampilă):   Tipul postului: I / S / C / D Data:	De (ștampilă):   Tipul postului: I / S / C / D Data:	De (ștampilă):   Tipul postului: I / S / C / D Data:
De (ștampilă):   Tipul postului: I / S / C / D Data:	De (ștampilă):   Tipul postului: I / S / C / D Data:	De (ștampilă):   Tipul postului: I / S / C / D Data:
De (ștampilă):   Tipul postului: I / S / C / D Data:	De (ștampilă):   Tipul postului: I / S / C / D Data:	De (ștampilă):   Tipul postului: I / S / C / D Data:
De (ștampilă):   Tipul postului: I / S / C / D Data:	De (ștampilă):   Tipul postului: I / S / C / D Data:	De (ștampilă):   Tipul postului: I / S / C / D Data:









GRUPUL VERMEIREN



Vermeirenplein 1/15  
2920 Kalmthout

Belgia

[www.vermeiren.com](http://www.vermeiren.com)

Versiune: J, 2025-03

UDI-DI de bază: 5415174122106D2005B

5415174122106D20030°7C

Toate drepturile rezervate, inclusiv traducerea.

**VERMEIREN**  
we care for you